

## LED Stehleuchte

### de Produktinformation und Garantie

#### Sicherheitshinweise

Lesen Sie aufmerksam die Sicherheitshinweise und benutzen Sie den Artikel nur wie in dieser Anleitung beschrieben, damit es nicht versehentlich zu Verletzungen oder Schäden kommt. Bewahren Sie diese Anleitung zum späteren Nachlesen auf. Bei Weitergabe des Artikels ist auch diese Anleitung mitzugeben.

Der Artikel ist nur zur Dekoration im privaten Haushalt und nicht als Raumbeleuchtung geeignet. Der Artikel ist für den Einsatz im Außenbereich sowie im Innenbereich konzipiert.

- Halten Sie Kinder von Verpackungsmaterial fern. Es besteht u.a. Erstickungsgefahr!
- Kinder erkennen nicht die Gefahren, die bei unsachgemäßen Umgang mit Elektrogeräten entstehen können. Lassen Sie Kinder deshalb niemals unbeaufsichtigt elektrische Geräte benutzen.
- Der Artikel ist für den Außenbereich geeignet. Der Netzadapter entspricht der Schutzart IP44. Dies bedeutet Schutz vor dem Zugang mit einem Draht und Schutz vor Spritzwasser wie z.B. Regen. Die Leuchte entspricht der Schutzart IPX4. Dies bedeutet Schutz vor Spritzwasser. Keinesfalls darf der Artikel unter Wasser betrieben werden. Dies würde zum sofortigen Kurzschluss führen und es besteht die Gefahr eines Stromschlags. Bewahren Sie die Leuchte bei Nichtgebrauch stets im Haus auf, da das Bambusgeflecht nicht witterungsbeständig ist.

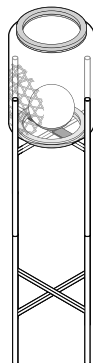

- Schließen Sie den Artikel nur an eine vorschriftsmäßig installierte Steckdose an, deren Netzspannung mit den technischen Daten des Netzadapters übereinstimmt. Die LEDs dürfen ausschließlich über die Leuchte selbst gedimmt werden. Schließen Sie den Artikel nicht an eine dimmbare Steckdose an.
- Verwenden Sie kein Verlängerungskabel.
- Verbinden Sie immer zuerst das Anschlusskabel mit der Leuchte und dem Netzadapter, bevor Sie den Netzadapter in die Steckdose stecken. Ziehen Sie immer zuerst den Netzadapter aus der Steckdose, bevor Sie den Anschlussstecker aus der Anschlussbuchse ziehen bzw. das Anschlusskabel vom Netzadapter trennen.
- Der Artikel darf nicht mit Lichterketten o.Ä. elektrisch verbunden werden.
- Ziehen Sie den Netzadapter aus der Steckdose, ...
  - ... wenn während des Betriebes Störungen auftreten,
  - ... bei Gewitter,
  - ... bevor Sie den Artikel reinigen.Ziehen Sie dabei immer am Netzadapter, nicht am Anschlusskabel. Achten Sie darauf, dass die Steckdose gut zugänglich ist, damit Sie im Bedarfsfall den Netzadapter schnell ziehen können.
- Der Artikel darf nur mit dem beiliegenden Netzadapter in Betrieb genommen werden.

## Teile

Für den Zusammenbau benötigen Sie:

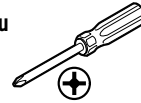

- Das Anschlusskabel darf nicht geknickt oder gequetscht werden. Halten Sie das Anschlusskabel von heißen Oberflächen und scharfen Kanten fern.
- Setzen Sie den Artikel keinem offenem Feuer, hohen Temperaturen, mechanischen Belastungen o.Ä. aus. Es besteht Überhitzungs-, Explosions- und Kurzschlussgefahr.
- Nehmen Sie den Artikel nicht in Betrieb, wenn sichtbare Schäden am Artikel, am Anschlusskabel oder am Netzadapter vorhanden sind.
- Nehmen Sie keine Veränderungen am Artikel vor. Auch das Anschlusskabel darf nicht selbst ausgetauscht werden. Lassen Sie Reparaturen am Artikel nur von einer Fachwerkstatt bzw. durch unseren Kundenservice durchführen.
- Verlegen Sie das Anschlusskabel so, dass es nicht zur Stolperfalle wird. Das Kabel ist für ein Vergraben im Erdreich nicht geeignet/zugelassen.
- Platzieren Sie den Artikel nicht in Kühlen oder Vertiefungen, an denen sich Pfützen bilden können.
- Die eingebauten LEDs können und dürfen nicht getauscht werden.
- Der Akku in der Leuchte ist fest eingebaut und kann und darf nicht selbst ausgetauscht werden. Bei Schäden am Akku oder an der Leuchte selbst entsorgen Sie den Artikel.
- Verwenden Sie zum Reinigen keine scharfen Chemikalien, aggressive oder scheuernde Reinigungsmittel.
- Die Leuchte ist bei verschlossener Anschlussbuchse bzw. angeschlossenem Netzadapter spritzwassergeschützt, aber nicht wasserdicht. Schützen Sie sie vor Starkregen und Pfützen und tauchen Sie sie auch nicht in Wasser.
- Starkem Wind, Sturm o.Ä. ist der Artikel nicht gewachsen! Bauen Sie den Artikel rechtzeitig ab oder bewahren ihn geschützt auf, wenn starker Wind oder Sturm droht.

1 x

1

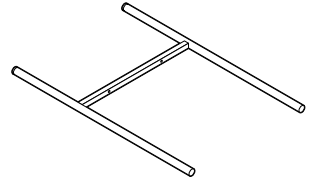

1 x

2

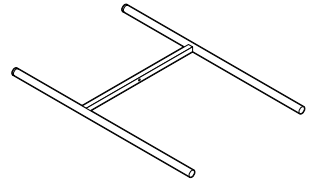

1 x

3

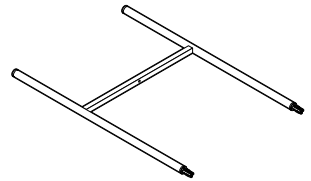

1 x

4

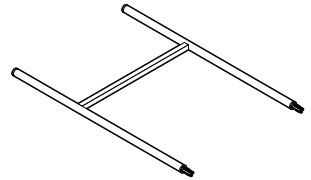

1 x

5

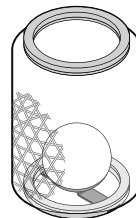

4 x

A

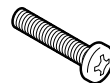

4 x

B



# Montage

1

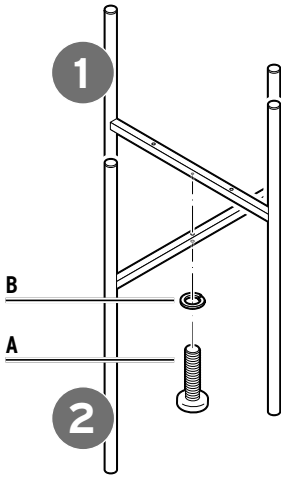

2

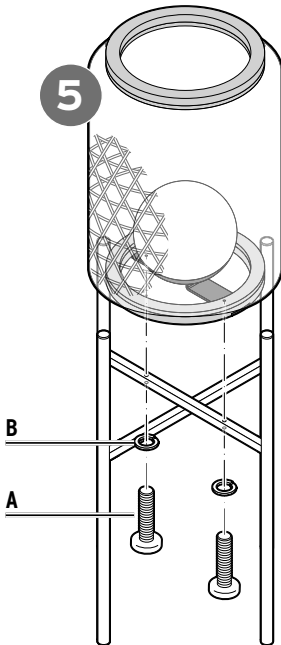

3

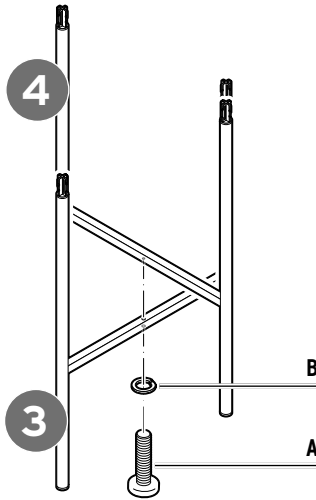

4

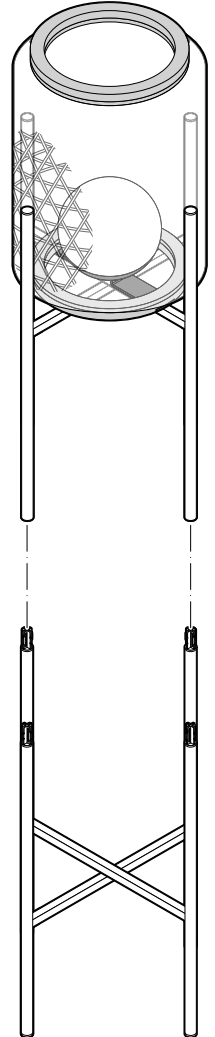

## Inbetriebnahme

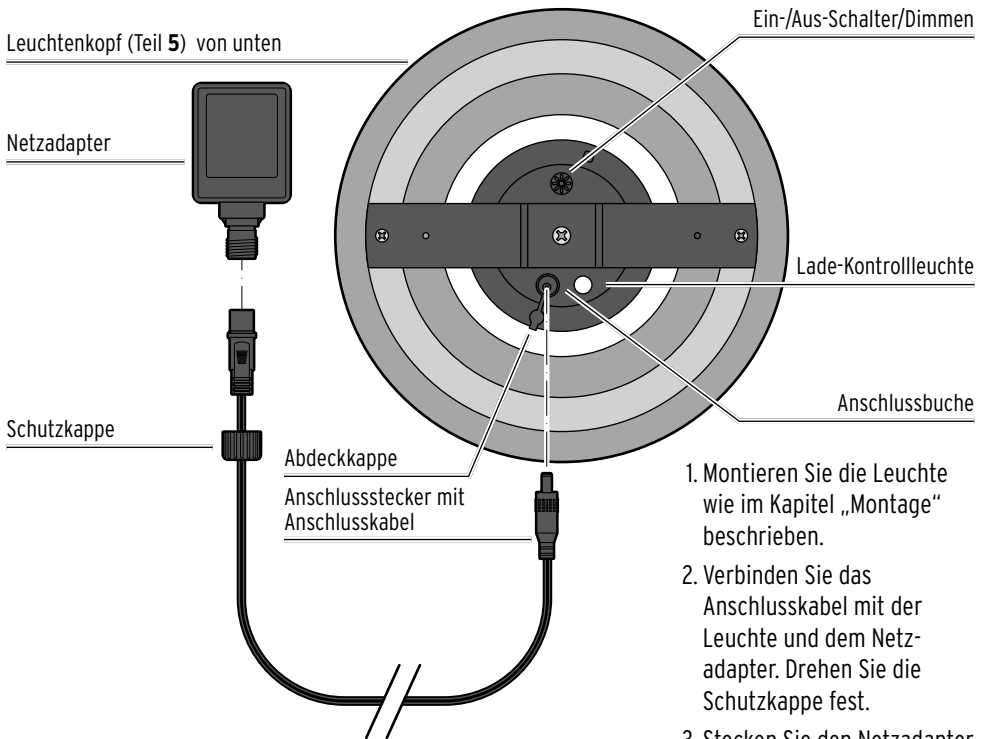

1. Montieren Sie die Leuchte wie im Kapitel „Montage“ beschrieben.
2. Verbinden Sie das Anschlusskabel mit der Leuchte und dem Netzadapter. Drehen Sie die Schutzkappe fest.
3. Stecken Sie den Netzadapter in eine Steckdose.

## Gebrauch

### Ein-/ausschalten

- ▷ Drücken Sie kurz den Ein-/Aus-Schalter, um die Leuchte ein- bzw. auszuschalten.

### Dimmen

Die Leuchte hat 3 Helligkeitsstufen.

Beim Einschalten leuchtet die Leuchte in der zuletzt eingestellten Helligkeitsstufe.

- ▷ Drücken Sie den Ein-/Aus-Schalter im eingeschalteten Zustand lang, um die Leuchtkraft zu verändern:  
100 % > 50 % > 25 % > 100 % > 50 % etc.

### Akku laden

**i** Sie können die Leuchte im Akkubetrieb oder über direkten Anschluss ans Stromnetz nutzen.

- Um Schäden am Akku zu vermeiden, ist dieser bei Lieferung nur halb aufgeladen. Laden Sie den Akku vor dem ersten Gebrauch. Ladezeit bei leerem Akku ca. 4 Stunden, Betriebszeit bei vollem Akku ca. 4 Stunden (100 % Leuchtkraft), 8 Stunden (50 % Leuchtkraft), 16 Stunden (25 % Leuchtkraft).
- Die Lade-Kontrollleuchte leuchtet während des Ladevorgangs rot. Sie leuchtet grün, wenn der Akku vollständig geladen ist.

**Artikelnummer: 626 442**

- Sie können die Leuchte auch während des Ladens einschalten. Allerdings braucht es dann wesentlich länger, bis der Akku wieder geladen ist.

#### **VORSICHT** - Sachschaden

Stecken Sie nach dem Laden bzw., wenn Sie den Anschlussstecker aus der Leuchte ziehen, stets die Abdeckkappe auf die Anschlussbuchse, um die Anschlussbuchse vor Feuchtigkeit zu schützen.



Um die volle Kapazität des Akkus solange wie möglich zu erhalten, laden Sie den Akku auch bei Nichtgebrauch alle 2 Monate vollständig auf. Am längsten hält die Kapazität des Akkus bei normaler Raumtemperatur. Je niedriger die Temperatur, desto mehr verkürzt sich die Laufzeit. Wenn das Laden nicht funktionieren sollte, ziehen Sie für einen Moment das Ladekabel ab und versuchen es erneut.

#### **Reinigen**



1. Ziehen Sie ggf. den Netzadapter und das Anschlusskabel ab.
2. Wischen Sie alle Teile mit einem leicht angefeuchteten Schwamm ab.
3. Entfernen Sie bei Bedarf Staub vom Lampenschirm mit einem Staubwedel.

#### **Technische Daten**

Modell: 626 442

#### **Netzadapter**

Eingang: 220-240 V ~ 50/60 Hz

Ausgang: 5 V  10 W 2 A  
(Das Symbol  bedeutet Gleichstrom)

Schutzklasse: II 

Schutzart: IP44

#### **Leuchte**

Akku: 1x Lithium-Ionen-Akku, 2500 mAh  
(nach UN 38.3 getestet) Nennenergie: 9,25 Wh

Eingang: DC 5 V/2 A

Ausgang: 4,2 V/350 mA

Ladezeit: ca. 4 Stunden

Betriebszeit  
(hell): ca. 4 Stunden  
(gedimmt): ca. 8 Stunden  
(dunkel): ca. 16 Stunden

Leuchtmittel: 12x 0,2 W Leuchtdioden (LED)

Schutzart: IPX4 (spritzwassergeschützt)

Umgebungs-  
temperatur: -5 bis +40°C

Made exclusively for:  
Tchibo GmbH, Überseering 18,  
22297 Hamburg, Germany,  
[www.tchibo.de](http://www.tchibo.de)

Im Zuge von Produktverbesserungen behalten wir uns technische und optische Veränderungen am Artikel vor.

## Entsorgen

Der Artikel, seine Verpackung und der eingebaute Akku wurden aus wertvollen Materialien hergestellt, die wiederverwertet werden können. Dies verringert den Abfall und schont die Umwelt.

Entsorgen Sie die **Verpackung** sortenrein. Nutzen Sie dafür die örtlichen Möglichkeiten zum Sammeln von Papier, Pappe und Leichtverpackungen.



**Geräte**, die mit diesem Symbol gekennzeichnet sind, dürfen nicht mit dem Hausmüll entsorgt werden!

Sie sind gesetzlich dazu verpflichtet, Altgeräte getrennt vom Hausmüll zu entsorgen. Elektrogeräte enthalten gefährliche Stoffe. Diese können bei unsachgemäßer Lagerung und Entsorgung der Umwelt und Gesundheit schaden. Informationen zu Sammelstellen, die Altgeräte kostenlos entgegennehmen, erhalten Sie bei Ihrer Gemeinde- oder Stadtverwaltung.

Wir sind Mitglied des Rücknahmesystems take-e-back. Weitere Informationen dazu finden Sie unter [www.tchibo.de/entsorgung](http://www.tchibo.de/entsorgung).



**Batterien und Akkus** gehören nicht in den Hausmüll!

Sie sind gesetzlich dazu verpflichtet, leere Batterien und Akkus bei einer Sammelstelle Ihrer Gemeinde- oder Stadtverwaltung oder beim batterievertreibenden Fachhandel abzugeben.

Defekte Leuchtmittel müssen einer umweltgerechten Entsorgung an einer Sammelstelle für Elektroschrott zugeführt werden.

**Achtung!** Dieses Gerät enthält einen Akku, der aus Sicherheitsgründen fest eingebaut ist und nicht entnommen werden kann, ohne das Gehäuse zu zerstören. Ein unsachgemäßer Ausbau stellt ein Sicherheitsrisiko dar. Geben Sie daher das Gerät ungeöffnet bei der Sammelstelle ab, die Gerät und Akku fachgerecht entsorgt.

## Garantie

Die Tchibo GmbH übernimmt  
**3 Jahre Garantie** ab Kaufdatum.

Tchibo GmbH, Überseering 18, 22297 Hamburg,  
Germany

Innerhalb der Garantiezeit beheben wir kostenlos alle Material- oder Herstellfehler. Voraussetzung für die Gewährung der Garantie ist die Vorlage eines Kaufbelegs von Tchibo oder eines von Tchibo autorisierten Vertriebspartners. Diese Garantie gilt innerhalb der EU, der Schweiz und in der Türkei.

**Von der Garantie ausgenommen** sind Schäden, die auf unsachgemäßer Behandlung oder mangelhafter Entkalkung beruhen, sowie Verschleißteile und Verbrauchsmaterial. Diese können Sie bei unserem Tchibo Kundenservice bestellen. Reparaturen außerhalb der Garantie können Sie, sofern noch möglich, gegen individuelle Berechnung zum Selbstkostenpreis von unserem Repaircenter durchführen lassen.

**Die gesetzlichen Gewährleistungsrechte** werden durch diese Garantie nicht eingeschränkt.

## Service und Reparatur

Der Artikel wird in dem vom Kundenservice genannten Tchibo Repaircenter repariert.



**Wenn ein Einsenden des Artikels notwendig ist**, geben Sie bitte folgende Daten an:

- Ihre **Adressdaten**,
- eine **Telefonnummer** (tagsüber) und/oder eine **E-Mail-Adresse**,
- das **Kaufdatum** und
- eine möglichst **genaue Fehlerbeschreibung**.

Legen Sie eine **Kopie des Kaufbelegs** zum Artikel. Verpacken Sie den Artikel gut, damit nichts auf dem Transportweg passieren kann, und senden ihn an unser Repaircenter. Nur dann kann eine zügige Bearbeitung und Rücksendung erfolgen.

Die Adressdaten zur Einsendung erhalten Sie von unserem Kundenservice, dessen Kontaktdaten haben wir unter „Kundenservice“ für Sie aufgeführt. Nach Abgabe der Sendung bei der Post bewahren Sie den Einsendebeleg für Rückfragen bitte auf.

**Liegt kein Garantiefall vor**, informieren Sie uns, ob:

- Sie einen Kostenvoranschlag wünschen, wenn Kosten von über EUR 15,-/SFR 17,- entstehen oder
- der Artikel unrepariert an Sie zurückgesendet werden soll (kostenpflichtig) oder
- der Artikel entsorgt werden soll (kostenfrei für Sie).

**Für Produktinformationen, Zubehöbestellungen oder Fragen zur Serviceabwicklung** wenden Sie sich bitte an unseren Kundenservice. Bei Rückfragen geben Sie die Artikelnummer an.

# Kundenservice

## Deutschland

Für die kostenlose Einsendung an das Repaircenter erhalten Sie unter **[www.tchibo.de/reklamation](http://www.tchibo.de/reklamation)** ein Versandetikett und einen Reklamationsbeileger. Dafür benötigen Sie die 6-stellige Artikelnummer, die Sie der Verpackung, dem Artikel oder der Bedienungsanleitung entnehmen können.

Haben Sie ein Onlinekonto? Dann loggen Sie sich vor Eingabe der Artikelnummer unter „Mein Tchibo“ ein. Das Versandetikett und der Reklamationsbeileger befüllen sich dann automatisch mit Ihren im Onlinekonto hinterlegten Daten.

Sofern sich das Formular nicht automatisch mit Ihren persönlichen Angaben füllt, erfassen Sie diese manuell. Das Versandetikett und der Reklamationsbeileger werden Ihnen dann automatisch an die im Formular angegebene E-Mail-Adresse zugeschickt. Drucken Sie bitte beides aus.

Wichtig: Der Strichcode beim Versandetikett darf nicht beschrieben oder überklebt werden. Der Versand mit diesem Etikett ist nur innerhalb Deutschlands möglich!

 **0800 300 01 11**  
(kostenfrei)

Montag - Sonntag  
von 7.00 bis 22.00 Uhr  
E-Mail: [service@tchibo.de](mailto:service@tchibo.de)

## Österreich

Für die kostenlose Einsendung an unser Repaircenter erhalten Sie ein Versandetikett per E-Mail unter:

 **0800 40 02 35**  
(kostenfrei)

Montag - Sonntag  
von 7.00 bis 22.00 Uhr  
E-Mail: [service@tchibo.at](mailto:service@tchibo.at)

## Schweiz

Die aktuellen Adressdaten zur Einsendung an unser Repaircenter erhalten Sie unter:

 **0800 22 44 44**  
(kostenfrei)

Montag - Freitag von 8.00 bis 20.00 Uhr  
Samstag von 8.00 bis 16.00 Uhr  
E-Mail: [service@tchibo.ch](mailto:service@tchibo.ch)

---

**Artikelnummer:** 626 442 Deutschland Österreich Schweiz

---