

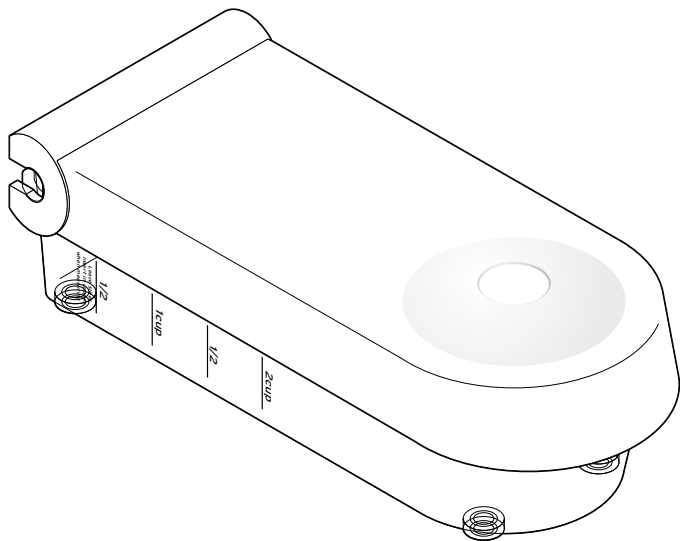

# Obst- und Gemüseschneider



**de** **Gebrauchsanleitung**

## Liebe Kundin, lieber Kunde!

Mit Ihrem Obst- und Gemüseschneider schneiden Sie schnell und einfach unterschiedlichste Obst- und Gemüsesorten, wobei sich auch andere weiche Lebensmittel zerkleinern lassen.

Die drei unterschiedlichen Einsätze lassen sich leicht auswechseln und nach dem Gebrauch platzsparend verstauen. Vier rutschhemmende Füße auf der Unterseite des Auffangbehälters sorgen während des Gebrauchs für sicheren Stand.

Nach dem Gebrauch kann der Obst- und Gemüseschneider praktisch in der Spülmaschine gereinigt werden.

Wir wünschen Ihnen viel Freude mit dem Obst- und Gemüseschneider.

## Ihr Tchibo Team



[www.tchibo.de/anleitungen](http://www.tchibo.de/anleitungen)

---

### Sicherheitshinweise



Lesen Sie aufmerksam die Sicherheitshinweise und benutzen Sie den Artikel nur wie in dieser Anleitung beschrieben, damit es nicht versehentlich zu Verletzungen oder Schäden kommt. Bewahren Sie diese Anleitung zum späteren Nachlesen auf. Bei Weitergabe des Artikels ist auch diese Anleitung mitzugeben.

## **Verwendungszweck**

Der Obst- und Gemüseschneider ist zum Schneiden von Gemüse und Obst geeignet. Besonders harte Lebensmittel (Nüsse, Eiswürfel, etc.) können damit nicht geschnitten werden. Er ist für die im privaten Haushalt anfallenden Mengen konzipiert und für gewerbliche Zwecke nicht geeignet.

## **GEFAHR für Kinder**

- Die Klingen in den Schneideinsätzen sind scharf. Halten Sie Kinder vom Obst- und Gemüseschneider fern und bewahren Sie ihn außerhalb deren Reichweite auf.
- Halten Sie Kinder von Verpackungsmaterial fern. Es besteht u.a. Erstickungsgefahr!

## **WARNUNG vor Schnittverletzungen**

- Die Klingen in den Schneideinsätzen sind scharf. Gehen Sie vorsichtig mit den Schneideinsätzen um. Schneiden Sie die Lebensmittel immer durch Herunterdrücken des Deckels, drücken Sie die Lebensmittel nicht mit der Hand herunter.

## **VORSICHT - Sachschäden**

- Schneiden Sie keine harten Lebensmittel wie z.B. Nüsse oder Eiswürfel. Der Artikel kann sonst beschädigt werden.
- Es kann nicht völlig ausgeschlossen werden, dass manche Lacke, Kunststoffe oder Pflegemittel das Material der Füße angreifen und aufweichen. Um unliebsame Spuren zu vermeiden, legen Sie ggf. eine rutschfeste Unterlage unter den Artikel.

# Auf einen Blick (Lieferumfang)

Schneideinsatz für Scheiben

Schneideinsatz für feine Würfel

Deckel

Reinigungshilfe

Klingenhalter

Skala

Auffangbehälter

Fuß

Schneideinsatz für grob Würfel

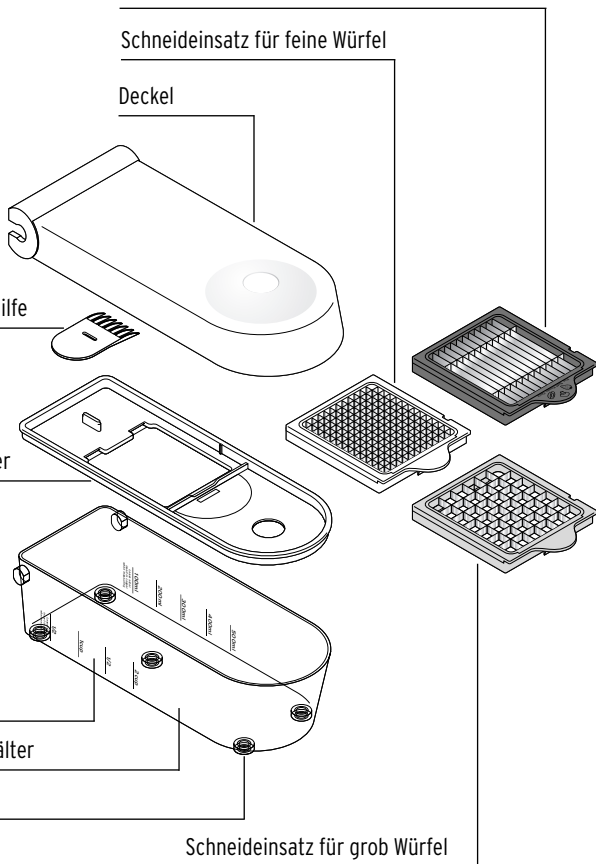

## Gebrauch

1. Reinigen Sie alle Teile vor dem ersten Gebrauch, wie unter „Reinigen“ beschrieben.
2. Stellen Sie den Auffangbehälter auf einen festen Untergrund. Da es beim Schneiden von Obst- und Gemüse immer zu Spritzern und Verunreinigungen kommen kann, muss die Oberfläche unempfindlich sein.

3.  Setzen Sie den Klingenhalter auf den Auffangbehälter.

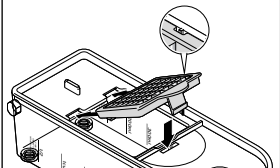
4.  Setzen Sie den gewünschten Schneideinsatz in den Klingenhalter ein.  
Die Aussparung im Schneideinsatz muss um die Rastnase des Klingenhalters greifen.

Wir empfehlen, mit dem Schneideinsatz für ...

- ... feine Würfel z.B. Sellerie, Paprika oder Zwiebeln;
- ... grobe Würfel z.B. Äpfel, Kartoffeln oder Tomaten;
- ... Scheiben z.B. Pilze, Erdbeeren oder Kiwis zu schneiden.

Der Schneideinsatz für Scheiben ist nur zum Schneiden von weichem Obst und Gemüse geeignet.

5.

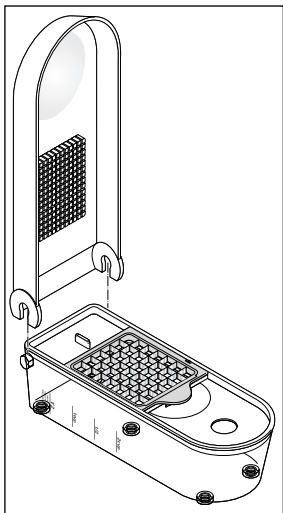

Stecken Sie den Deckel wie abgebildet senkrecht auf.

6. Bereiten Sie die Lebensmittel vor: Runde, dickere oder harte Lebensmittel wie z.B. Äpfel, Kartoffeln, Zwiebeln etc. müssen vor dem Gebrauch halbiert oder noch weiter zerkleinert werden.
7. Legen Sie das Lebensmittel mit der flachen Seiten auf den Schneideinsatz.



**WARNUNG** - Verletzungsgefahr

- Schneiden Sie die Lebensmittel immer durch Herunterdrücken des Deckels, drücken Sie die Lebensmittel nicht mit der Hand herunter.

8.

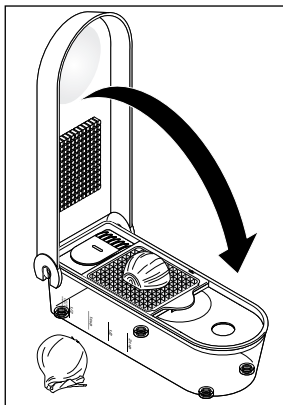

Drücken Sie den Deckel mit beiden Händen zügig und mit etwas Kraft nach unten.

Falls sich das Lebensmittel nicht schneiden lässt, ist es möglicherweise noch zu dick. Schneiden Sie in diesem Fall das Lebensmittel in kleinere Stücke und wiederholen Sie den Vorgang.

**Versuchen Sie keinesfalls mit Gewalt ein zu großes oder überhartes Lebensmittel zu zerkleinern.**

---

## Reinigen

Reinigen Sie den Obst- und Gemüseschneider direkt nach dem Gebrauch.

1.

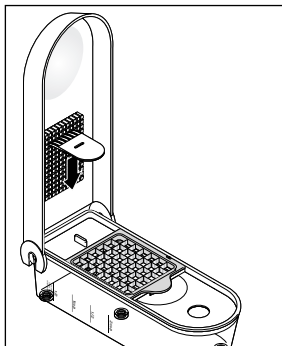

Entfernen Sie anhaftende Lebensmittelreste im Deckel mit der Reinigungshilfe.

2. Reinigen Sie alle Teile mit warmem Wasser und etwas Spülmittel oder in der Spülmaschine.  
Lassen Sie alle Teile anschließend gut trocknen.

3.

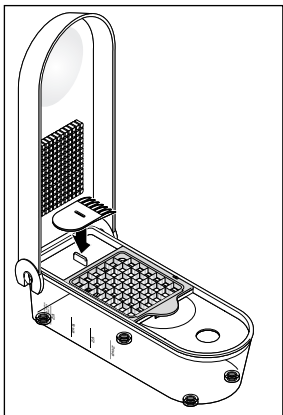

Die Reinigungshilfe können Sie im Deckel aufbewahren.  
Bewahren Sie alle Teile außerhalb der Reichweite von Kleinkindern auf.

Made exclusively for: Tchibo GmbH, Überseering 18,  
22297 Hamburg, Germany  
[www.tchibo.de](http://www.tchibo.de)

---

**Artikelnummer: 387 419**