

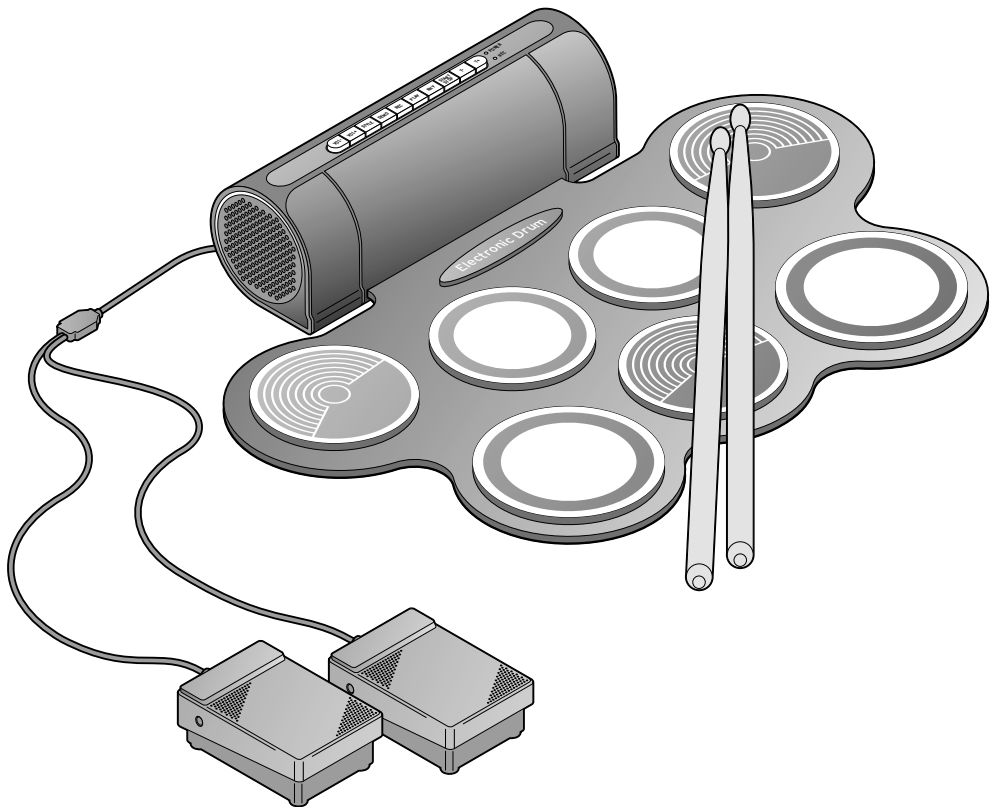

Elektronisches Schlagzeug-Set



de Bedienungsanleitung und Garantie

Tchibo GmbH D-22290 Hamburg · 109312AB6X6X · 2020-07

Liebe Kundin, lieber Kunde!

Ihr neues elektronisches Schlagzeug für daheim und unterwegs bietet Ihnen eine Vielzahl an Möglichkeiten:

- 7 Pads: 1x Snare, 3x Toms, 1x Crash, 1x Ride, 1x Hi-Hat
- 2 Fußpedale: 1x Bass Drum, 1x Closed Hi-Hat
- Klangauswahl aus 7 verschiedenen Optionen
- 4 Begleitmelodien
- 8 vorinstallierte Demo-Songs
- mit Drumsticks oder den Fingern bespielbar
- mit Kurzzeit-Record-Funktion
- Audio-Ausgang an Kopfhörer, Verstärker oder PC
- Audio-Eingang vom MP3-Zuspieler
- 2 eingebaute Lautsprecher für guten Sound
- abwischbare Silikonoberfläche
- aufrollbar für leichten Transport

Wir wünschen Ihnen unterhaltsame Stunden mit diesem Artikel.

Ihr Tchibo Team



www.tchibo.de/anleitungen

Inhalt

3	Sicherheitshinweise	7	Begleit-Musik von MP3-Zuspieler abspielen
4	Auf einen Blick (Lieferumfang)	7	Tempo anpassen
6	Inbetriebnahme	7	Session aufnehmen
6	Auspacken und aufstellen	8	Externe Wiedergabegeräte anschließen
6	Stromanschluss herstellen	8	Störung / Abhilfe
6	Fußpedale anschließen	8	Reinigen und aufbewahren
6	Grundfunktionen	9	Entsorgen
6	Gerät ein-/ausschalten	9	Technische Daten
6	Lautstärke regeln	11	Garantie
6	Schlagzeug spielen	12	Kundenservice
6	Drum-Pads		
6	Fußpedale		
7	Stil/Klangart wählen		
7	Demo-Musik abspielen		
7	Begleit-Musikstücke abspielen		

Sicherheitshinweise



Lesen Sie aufmerksam die Sicherheitshinweise und benutzen Sie den Artikel nur wie in dieser Anleitung beschrieben, damit es nicht versehentlich zu Verletzungen oder Schäden kommt.

Bewahren Sie diese Anleitung zum späteren Nachlesen auf. Bei Weitergabe des Artikels ist auch diese Anleitung mitzugeben.

Verwendungszweck

- Der Artikel dient als elektronisches Musikinstrument zum Schlagzeugspielen und der direkten Wiedergabe von MP3-Zuspielern.
- Der Artikel ist für den Privatgebrauch konzipiert und für gewerbliche Zwecke ungeeignet.
- Verwenden Sie den Artikel nur in trockenen Innenräumen. Verwenden Sie den Artikel nur unter moderaten klimatischen Bedingungen.

GEFAHR für Kinder

- Kein Kinderspielzeug! Kinder erkennen nicht die Gefahren, die bei unsachgemäßem Umgang mit Elektrogeräten entstehen können. Nur unter Aufsicht Erwachsener verwenden.
- Halten Sie Kinder von Verpackungsmaterial fern. Es besteht u.a. Erstickungsgefahr!

GEFAHR durch Elektrizität

-  Betreiben Sie den Artikel nicht im Freien oder in Räumen mit hoher Luftfeuchtigkeit. Bedienen Sie den Artikel nicht mit feuchten Händen.
- Schließen Sie den Artikel nur an eine vorschriftsmäßig installierte Steckdose an, deren Netzspannung mit den technischen Daten des Netzadapters übereinstimmt. Die Steckdose muss gut zugänglich sein, damit Sie im Bedarfsfall den Netzadapter schnell ziehen können.
- Nehmen Sie den Artikel nicht in Betrieb, wenn er sichtbare Schäden aufweist oder heruntergefallen ist.

• Der Artikel darf keinem Tropf- oder Spritzwasser ausgesetzt werden. Stellen Sie keine mit Flüssigkeit gefüllten Behälter (z.B. Blumenvasen, Kaffeetassen) unmittelbar neben oder auf das Gerät.

• Nehmen Sie keine Veränderungen am Artikel vor. Lassen Sie Reparaturen am Artikel nur von einer Fachwerkstatt bzw. durch unseren Kundenservice durchführen.

WARNUNG vor Gehörschäden

-  Wenn Sie Ohrhörer verwenden: Hohe Lautstärke bei der Verwendung der Ohrhörer kann zum Verlust des Hörsinns führen. Bevor Sie die Ohrhörer aufsetzen, stellen Sie die Lautstärke leise! Ihr Gehör kann Schaden nehmen, wenn es zu lange oder zu plötzlich hohen Lautstärken ausgesetzt wird.

VORSICHT – Sachschäden

- Schützen Sie den Artikel vor Stößen, Stürzen, Staub, Feuchtigkeit, direkter Sonneneinstrahlung und extremen Temperaturen.
- Halten Sie spitze und scharfe Gegenstände fern.
- Legen Sie nichts auf dem Artikel ab - weder im aufgerollten noch im entrollten Zustand.
- Rollen Sie den Artikel nicht zu fest, dies kann die Elektronik beschädigen. Ziehen oder verdrehen Sie die Pads auch nicht.
- Benutzen Sie den Artikel nicht auf unebenem Untergrund.
- Verwenden Sie den Artikel nur mit dem beiliegenden Netzadapter.
- Halten Sie den Artikel fern von starken elektromagnetischen Strahlungen, da diese die Funktion des Artikels stören können.
- Verwenden Sie zum Reinigen keine scharfen Chemikalien, aggressive oder scheuernde Reinigungsmittel.

Auf einen Blick (Lieferumfang)

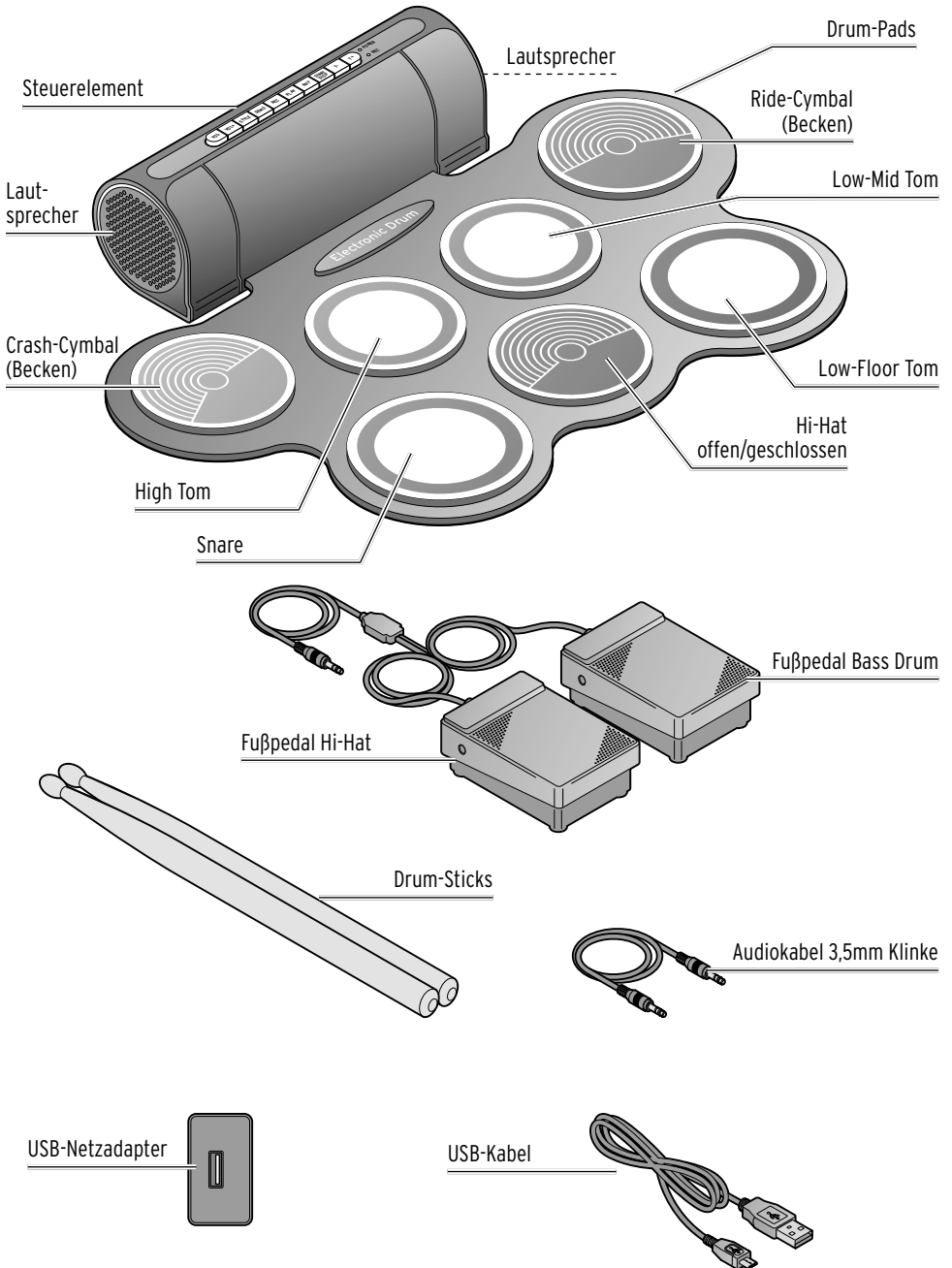

Steuerelement

Bedienfeld (Oberseite)



Tasten	VOL-	Lautstärke verringern
	VOL+	Lautstärke erhöhen
	STYLE	Stil/Klangart wählen
	DEMO	Demo-Stücke wählen und abspielen
	REC	das eigene Spiel aufnehmen *
	PLAY	Aufnahme abspielen
	RHY	Begleitmusik abspielen
	START / STOP	Starten / stoppen (Demo-Stücke / Begleitmusik)
	T-	Abspielgeschwindigkeit verringern (Demo-Stücke / Begleitmusik)
	T+	Abspielgeschwindigkeit erhöhen (Demo-Stücke / Begleitmusik)
Kontrollleuchten	POWER	Betriebs-Kontrollleuchte (leuchtet nach dem Einschalten)
	REC	Aufnahme-Kontrollleuchte (leuchtet während der Aufnahme)

* Aufnahme wird beim Ausschalten des Gerätes gelöscht.

Bedienfeld (Rückseite)



Schalter	ON/OFF	Gerät ein-/ausschalten
	USB/DC 5V	Gerät an USB-Netzadapter oder PC/Mac anschließen
Buchsen	FOOT PEDAL	Fußpedale anschließen
	HEADPHONE	Audio-Ausgang: Kopfhörer oder HiFi-Anlage anschließen
	MP3	Audio-Eingang: MP3-Player anschließen

Inbetriebnahme

Auspacken und aufstellen

- ▷ Nehmen Sie das Gerät aus der Verpackung und entfernen Sie sämtliches Verpackungsmaterial.
- ▷ Entrollen Sie das Schlagzeug vollständig und legen Sie es auf eine saubere, ebene, gerade Oberfläche.

Stromanschluss herstellen

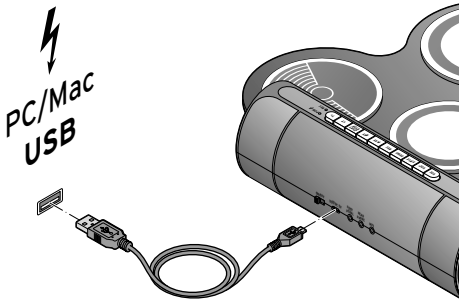

1. Verbinden Sie den Micro-USB-Stecker des USB-Kabels mit der Anschlussbuchse **USB/DC 5V** des Gerätes und den USB-A-Stecker mit dem beiliegenden USB-Netzadapter oder Ihrem Computer.
2. Stecken Sie (ggf.) den Netzadapter in eine Steckdose.

Fußpedale anschließen

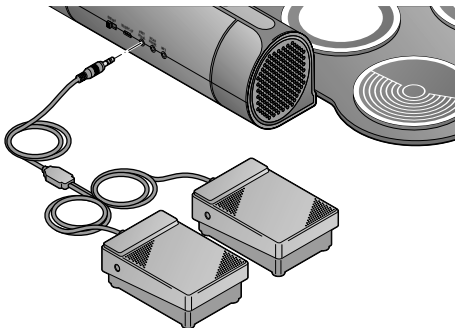

- ▷ Schließen Sie die beiden Fußpedale an die (doppelt belegte) Anschlussbuchse **FOOTPEDAL** an.

Grundfunktionen

Gerät ein-/ausschalten

- ▷ Um das Schlagzeug einzuschalten, schieben Sie den Ein-/Ausschalter **ON/OFF** auf der Rückseite des Gerätes auf **ON**.
Die Betriebs-Kontrollleuchte **POWER** auf der Oberseite des Steuerelements leuchtet.
- ▷ Um das Schlagzeug wieder auszuschalten, schieben Sie den Ein-/Ausschalter **ON/OFF** auf der Rückseite des Gerätes auf **OFF**.
Die Betriebs-Kontrollleuchte **POWER** erlischt.

i Das Gerät ist mit einer Ausschalt-Automatik ausgestattet: Nach 1 Minute ohne Aktivität begibt es sich in den Schlafmodus. Um es wieder aufzuwecken, berühren Sie eins der Drum-Pads.

Lautstärke regeln

Sie können die Lautstärke in 10 Stufen einstellen. Bei jedem Tastendruck ertönt ein Kontroll-Ton in der aktuellen Lautstärke.

- ▷ Um die Lautstärke zu erhöhen, drücken Sie **VOL+**.
- ▷ Um die Lautstärke zu verringern, drücken Sie **VOL-**.

Schlagzeug spielen

Drum-Pads

- ▷ Spielen Sie auf den Drum-Pads mit den Drumsticks oder den Fingern wie auf einem normalen Schlagzeug.

Fußpedale

Das **rechte** Fußpedal dient als **Bass Drum**:

- ▷ Treten Sie im Rhythmus darauf.

Das **linke** Fußpedal ist für den Klang des **Hi-Hat** zuständig:

- ▷ Mit dem Fuß auf dem Pedal verleihen Sie dem Hi-Hat einen geschlossenen Sound.
- ▷

- ▷ Nehmen Sie den Fuß herunter, bekommt das Hi-Hat einen offenen Sound.

i Wenn Sie das Pedal nicht anschließen, hat das Hi-Hat immer einen geschlossenen Sound.

Stil/Klangart wählen

Sie können zwischen 7 verschiedenen Klangvarianten wählen: *Pop > Rock > Latin > Elektro > Percussion > Hiphop > Jazz.*

- ▷ Um nacheinander in Endlosschleife die verschiedenen Klangvarianten aufzurufen, drücken Sie wiederholt **STYLE**.

Bei jedem Tastendruck ertönt ein Kontroll-Ton.

Demo-Musik abspielen

Mit der Demo-Funktion können Sie 8 Musikstücke in verschiedenen Musik-Stilen zum Mitspielen auswählen:

Hardrock > Funk > Latin > Dancefloor > Samba > Cha-Cha-Cha > Swing (Hi-Hat) > Upbeat.

- ▷ Um die abgespeicherten Demo-Stücke aufzurufen, drücken Sie **DEMO**.
- ▷ Um zum nächsten Demo-Stück zu springen, drücken Sie erneut **DEMO**.
- ▷ Um die Wiedergabe der Demo-Stücke wieder zu starten, drücken Sie erneut **DEMO**.

i Die zuvor beschriebenen unterschiedlichen Klangeinstellungen haben keinen Einfluss auf die Demo-Stücke.

Begleit-Musikstücke abspielen

Sie können vorgegebene Musikstücke abspielen und dazu trommeln.

- ▷ Um die abgespeicherten Begleit-Musikstücke aufzurufen, drücken Sie **RHY**.
- ▷ Um zum nächsten Musikstück zu springen, drücken Sie 2x **RHY**.
- ▷ Um das aktuelle Musikstück zu stoppen und wieder zu starten, drücken Sie **START/STOP**.

Begleit-Musik von MP3-Zuspieler abspielen

Sie können MP3-Musikstücke von Ihrem MP3-Zuspieler wie Smartphone, Tablet oder MP3-Player abspielen und dazu trommeln.

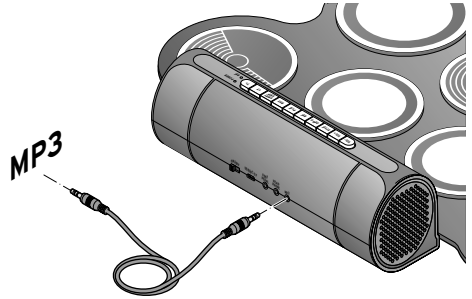

- ▷ Schließen Sie den MP3-Zuspieler über den Kopfhörer-Ausgang mit dem beiliegenden Audiokabel mit 3,5-mm-Klinckenstecker an die Anschlussbuchse **MP3** an.
- ▷ Die Wahl des Musikstücks, das Starten/Stoppen der Wiedergabe und die Lautstärkeregelung erfolgen ausschließlich am Zuspieler.

Tempo anpassen

Sie können das Tempo des Demo- oder Begleit-Musikstücks an Ihre Trommel-Geschwindigkeit anpassen:

- ▷ Taste **T-** verringert das Tempo des Musikstücks.
- ▷ Taste **T+** erhöht das Tempo des Musikstücks.

i Die Geschwindigkeit von Musikstücken von Ihrem MP3-Zuspieler lässt sich nicht ändern.

Session aufnehmen

Sie können Ihr Trommeln zusammen vorübergehend aufnehmen und direkt danach abspielen.

- i** Die Aufnahme wird beim Ausschalten des Gerätes gelöscht bzw. von der nächsten Aufnahme überschrieben.
- Sie können sowohl Begleit-Musikstücke als auch MP3-Dateien bei der Aufnahme

Störung / Abhilfe

abspielen, diese werden aber nicht mit aufgezeichnet.

1. Wählen Sie ein Begleit- oder MP3-Musikstück wie zuvor beschrieben.

2. Drücken Sie **REC**.

Die Kontrollleuchte **REC** leuchtet und die Aufnahme beginnt.

3. Drücken Sie **START/STOP**, um die Begleitmusik zu starten bzw. starten Sie den MP3-Zuspieler und trommeln Sie mit.

4. Um die Aufnahme zu beenden, drücken Sie **PLAY**.

Die Kontrollleuchte **REC** erlischt, die Aufnahme stoppt und Ihre Aufnahme (nur Schlagzeug) wird abgespielt.

Externe Wiedergabegeräte anschließen

Sie können die Begleitmusik und Ihr Trommeln auch über externe Geräte wiedergeben, z.B. Lautsprecher, Kopfhörer oder Verstärker.

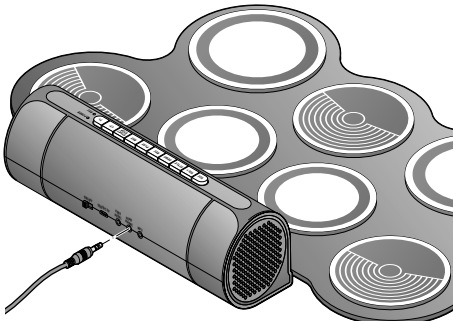

▷ Schließen Sie das externe Wiedergabegerät mit dem beiliegenden Audiokabel mit 3,5-mm-Klinkenstecker an die Anschlussbuchse **HEADPHONE** an.



Der interne Lautsprecher wird automatisch ausgeschaltet, sobald ein Kabel in der Buchse **HEADPHONE** steckt.

Wenn das Gerät brummende oder andere Störgeräusche erzeugt ...

- Elektromagnetische Strahlungen im Umfeld des Gerätes können zu Funktionsstörungen führen. Entfernen Sie das Gerät aus dem Bereich der elektromagnetischen Strahlungen.
- Verwenden Sie das Gerät immer auf einem glatten, ebenen Untergrund. Es muss plan aufliegen.
- Vermeiden Sie Orte mit starken Temperatur-/Luftfeuchtigkeitsschwankungen.

Wenn das nicht hilft ...

- Führen Sie einen Reset durch: Schalten Sie das Gerät aus und ziehen Sie für einige Sekunden das USB-Kabel ab. Schließen Sie das Gerät danach wieder an, schalten es ein und versuchen Sie die gewünschten Funktionen erneut.

Reinigen und aufbewahren



GEFAHR - Lebensgefahr durch Stromschlag

- Ziehen Sie den Netzadapter aus der Steckdose, bevor Sie das Gerät reinigen.
- Das Gerät darf keiner Feuchtigkeit ausgesetzt werden. Schützen Sie es auch vor Tropf- und Spritzwasser.

VORSICHT - Sachschaden

- Verwenden Sie zum Reinigen keine scharfen Chemikalien, aggressive oder scheuernde Reinigungsmittel.

▷ Wischen Sie das Steuerelement mit einem trockenen und weichen Tuch ab.

▷ Die Pads können Sie bei Bedarf mit einem feuchten Tuch abwischen.

Bei starker Verschmutzung können Sie auch ein wenig mildes Spülmittel verwenden.

Technische Daten

Wischen Sie danach das Spülmittel sorgfältig ab und trocknen Sie die Pads gründlich.

- ▷ Bewahren Sie das Schlagzeug locker aufgerollt auf, geschützt vor Staub, Feuchtigkeit, extremen Temperaturen und direkter Sonneneinstrahlung.
- ▷ Halten Sie spitze und scharfe Gegenstände fern.
- ▷ Legen Sie nichts auf dem Schlagzeug ab - weder im aufgerollten noch im entrollten Zustand.

Entsorgen

Der Artikel und seine Verpackung wurden aus wertvollen Materialien hergestellt, die wiederverwertet werden können. Dies verringert den Abfall und schont die Umwelt.

Entsorgen Sie die **Verpackung** sortenrein. Nutzen Sie dafür die örtlichen Möglichkeiten zum Sammeln von Papier, Pappe und Leichtverpackungen.



Geräte, die mit diesem Symbol gekennzeichnet sind, dürfen nicht mit dem Hausmüll entsorgt werden!

Sie sind gesetzlich dazu verpflichtet, Altgeräte getrennt vom Hausmüll zu entsorgen. Informationen zu Sammelstellen, die Altgeräte kostenlos entgegennehmen, erhalten Sie bei Ihrer Gemeinde- oder Stadtverwaltung.

Wir sind Mitglied des Rücknahmesystems take-e-back. Weitere Informationen dazu finden Sie unter www.tchibo.de/entsorgung.



Modell: 602 103

USB-Netzadapter:

Modell: HN050100A EU4U

Hersteller: Shenzhen Walon Technology Co., Ltd

Eingang: 100-240 V ~ 50/60 Hz 0,26 A

Ausgang: 5,0 V  1000 mA  5 W

(das Symbol  bedeutet Gleichstrom)

(das Symbol  zeigt die Polung des Steckers)

Effizienz im Betrieb Ø: 74,70%

Leistungsaufnahme bei Nulllast: 0,10 W

Schutzklasse: II 

Umgebungstemperatur: +10 bis +40 °C

Made exclusively for: Tchibo GmbH,
Überseering 18,
22297 Hamburg,
Germany
www.tchibo.de

Im Zuge von Produktverbesserungen behalten wir uns technische und optische Veränderungen am Artikel vor.



Garantie

Die Tchibo GmbH übernimmt
3 Jahre Garantie ab Kaufdatum.

Tchibo GmbH, Überseering 18, 22297 Hamburg,
Germany

Innerhalb der Garantiezeit beheben wir kostenlos alle Material- oder Herstellfehler. Voraussetzung für die Gewährung der Garantie ist die Vorlage eines Kaufbelegs von Tchibo oder eines von Tchibo autorisierten Vertriebspartners. Diese Garantie gilt innerhalb der EU, der Schweiz und in der Türkei.

Von der Garantie ausgenommen sind Schäden, die auf unsachgemäßer Behandlung oder mangelhafter Entkalkung beruhen, sowie Verschleißteile und Verbrauchsmaterial. Diese können Sie bei unserem Tchibo Kundenservice bestellen. Reparaturen außerhalb der Garantie können Sie, sofern noch möglich, gegen individuelle Berechnung zum Selbstkostenpreis von unserem Repaircenter durchführen lassen.

Die gesetzlichen Gewährleistungsrechte werden durch diese Garantie nicht eingeschränkt.

Service und Reparatur

Der Artikel wird in dem vom Kundenservice genannten Tchibo Repaircenter repariert.



Wenn ein Einsenden des Artikels notwendig ist, geben Sie bitte folgende Daten an:

- Ihre **Adressdaten**,
- eine **Telefonnummer** (tagsüber) und/oder eine **E-Mail-Adresse**,
- das **Kaufdatum** und
- eine möglichst **genaue Fehlerbeschreibung**.

Legen Sie eine **Kopie des Kaufbelegs** zum Artikel. Verpacken Sie den Artikel gut, damit nichts auf dem Transportweg passieren kann, und senden ihn an unser Repaircenter. Nur dann kann eine zügige Bearbeitung und Rücksendung erfolgen.

Die Adressdaten zur Einsendung erhalten Sie von unserem Kundenservice, dessen Kontaktdaten haben wir unter „Kundenservice“ für Sie aufgeführt. Nach Abgabe der Sendung bei der Post bewahren Sie den Einsendebeleg für Rückfragen bitte auf.

Liegt kein Garantiefall vor, informieren Sie uns, ob:

- Sie einen Kostenvoranschlag wünschen, wenn Kosten von über EUR 15,-/SFR 17,- entstehen oder
- der Artikel unrepariert an Sie zurückgesendet werden soll (kostenpflichtig) oder
- der Artikel entsorgt werden soll (kostenfrei für Sie).

Für Produktinformationen, Zubehöbestellungen oder Fragen zur Serviceabwicklung wenden Sie sich bitte an unseren Kundenservice. Bei Rückfragen geben Sie die Artikelnummer an.

Kundenservice

Deutschland

Für die kostenlose Einsendung an das Repaircenter erhalten Sie unter **www.tchibo.de/reklamation** ein Versandetikett und einen Reklamationsbeileger. Dafür benötigen Sie die 6-stellige Artikelnummer, die Sie der Verpackung, dem Artikel oder der Bedienungsanleitung entnehmen können.

Haben Sie ein Onlinekonto? Dann loggen Sie sich vor Eingabe der Artikelnummer unter „Mein Tchibo“ ein. Das Versandetikett und der Reklamationsbeileger füllen sich dann automatisch mit Ihren im Onlinekonto hinterlegten Daten.

Sofern sich das Formular nicht automatisch mit Ihren persönlichen Angaben füllt, erfassen Sie diese manuell. Das Versandetikett und der Reklamationsbeileger werden Ihnen dann automatisch an die im Formular angegebene E-Mail-Adresse zugeschickt. Drucken Sie bitte beides aus.

Wichtig: Der Strichcode beim Versandetikett darf nicht beschrieben oder überklebt werden. Der Versand mit diesem Etikett ist nur innerhalb Deutschlands möglich!



0800 300 01 11

(kostenfrei)

Montag - Sonntag

von 7.00 bis 22.00 Uhr

(auch an Feiertagen)

E-Mail: service@tchibo.de

Österreich

Für die kostenlose Einsendung an unser Repaircenter erhalten Sie ein Versandetikett per E-Mail unter:



0800 40 02 35

(kostenfrei)

Montag - Sonntag

von 7.00 bis 22.00 Uhr

(auch an Feiertagen)

E-Mail: service@tchibo.at

Schweiz

Die aktuellen Adressdaten zur Einsendung an unser Repaircenter erhalten Sie unter:



0800 22 44 44

(kostenfrei)

Montag - Freitag von 8.00 bis 20.00 Uhr

Samstag von 8.00 bis 16.00 Uhr

(auch an Feiertagen)

E-Mail: service@tchibo.ch

Artikelnummer: 602 103 Deutschland Österreich Schweiz
