

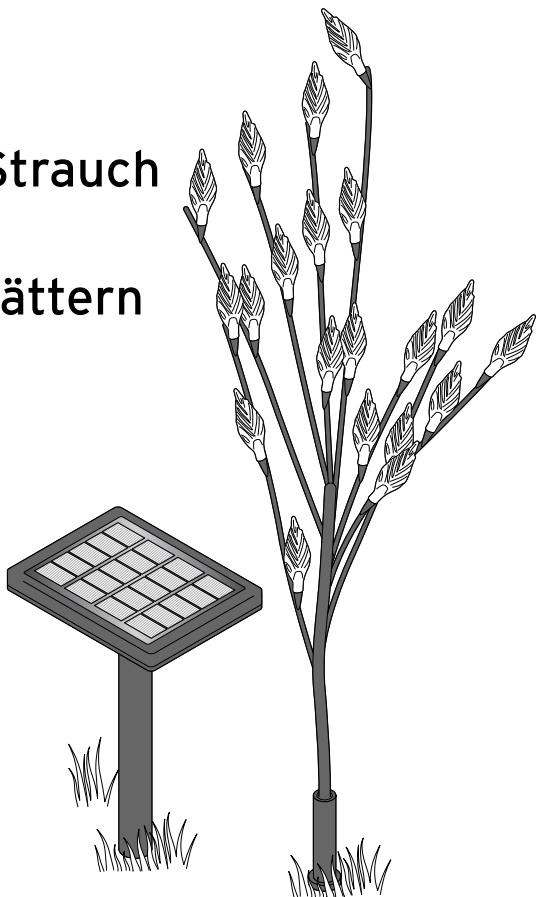

Tchibo

Solar-Strauch mit LED-Blättern



 **Bedienungsanleitung und Garantie**

Tchibo GmbH D-22290 Hamburg · 99207HB 11XIX · 2018-08

Inhalt

- | | | | |
|-----------|---|-----------|---|
| 2 | Sicherheitshinweise | 12 | Störung / Abhilfe |
| 5 | Auf einen Blick
(Lieferumfang) | 13 | Entsorgen |
| 6 | Montage | 14 | Technische Daten |
| 7 | Aufstellort | 15 | Garantie |
| 8 | Gebrauch | 16 | Tchibo Repair Center
und Kundenservice |
| 9 | Akku-Pack laden | | |
| 9 | Reinigen | | |
| 10 | Akku-Pack ausbauen /
wechseln | | |



www.tchibo.de/anleitungen

Sicherheitshinweise

Lesen Sie aufmerksam die Sicherheitshinweise und benutzen Sie den Artikel nur wie in dieser Anleitung beschrieben, damit es nicht versehentlich zu Verletzungen oder Schäden kommt. Bei Weitergabe des Artikels ist auch diese Anleitung mitzugeben.

Verwendungszweck

Der Solar-Strauch mit LED-Blättern dient zur Dekoration und nicht zur Raumbelichtung. Er ist für die ständige Verwendung im Außenbereich geeignet. Der Artikel ist für den privaten Gebrauch konzipiert und für gewerbliche Zwecke nicht geeignet.

GEFAHR für Kinder

- Halten Sie Kinder von Verpackungsmaterial fern. Es besteht u.a. Erstickungsgefahr!
- Halten Sie Kinder von den Erdspeießen fern.
- Kinder erkennen nicht die Gefahren, die bei unsachgemäßem Umgang mit Elektrogeräten entstehen können. Halten Sie Kinder daher von dem Artikel fern.

WARNUNG vor Verletzungen

- Akkus dürfen nicht auseinandergenommen, in Feuer geworfen oder kurzgeschlossen werden.
- Wenn ein Akku ausgelaufen ist, vermeiden Sie Kontakt mit Haut, Augen und Schleimhäuten. Ggf. die betroffenen Stellen sofort mit viel klarem Wasser spülen und umgehend einen Arzt aufsuchen.
- Verlegen Sie das Anschlusskabel so, dass es nicht zur Stolperfalle wird und sich niemand darin verfangen kann.

VORSICHT - Sachschäden

- Der Artikel ist für den Außenbereich geeignet und entspricht der Schutzart IPX4. Dies bedeutet Schutz vor Spritzwasser wie z.B. Regen. Tauchen Sie den Artikel jedoch nicht in Wasser ein. Platzieren Sie das Solarmodul nicht in Senken oder Vertiefungen, in denen sich Pfützen bilden können.
- Nehmen Sie keine Veränderungen am Artikel vor. Lassen Sie Reparaturen nur von einer Fachwerkstatt bzw. durch unseren Kundenservice durchführen. Durch unsachgemäße Reparaturen können erhebliche Gefahren für den Benutzer entstehen.

- Nehmen Sie den Artikel nicht in Gebrauch, wenn er sichtbare Schäden aufweist.
- Das Solarmodul darf nicht beklebt, verdeckt oder bemalt werden.
- Halten Sie die Öffnungen auf der Unterseite des Solarmoduls immer frei, damit ggf. Regen- bzw. Kondenswasser abfließen kann.
- Verwenden Sie zum Reinigen keine scharfen Chemikalien, aggressive oder scheuernde Reinigungsmittel.
- Aufgrund ihrer extrem langen Lebensdauer ist ein Wechseln der LEDs nicht erforderlich. Sie können und dürfen nicht gewechselt werden. Versuchen Sie auch nicht, die LED-Blätter zu entfernen.
- Der Solar-Strauch mit LED-Blättern ist für den Außenbereich bis ca. -10 °C geeignet. Bewahren Sie sie bei noch kälteren Temperaturen im Haus auf. Der Artikel kann sonst beschädigt werden.

Auf einen Blick (Lieferumfang)

Ein-/Aus-Schalter
ON / OFF

Solar-
modul

Wasser-
auslass

Kugelgelenk

Erdspieß

Solar-Strauch
mit LED-Blättern

Anschlussbuchse

Anschlussstecker

Überwurfmutter

Anschlusskabel

Erdspieß

Montage

1. Stecken Sie den Erdspieß vom Solarmodul zusammen, wie im Kapitel „Auf einen Blick“ abgebildet.
2. Schrauben Sie den Erdspieß an das Solarmodul.
3. Verbinden Sie den Solar-Strauch mit dem Solarmodul, wie im Kapitel „Auf einen Blick“ abgebildet. Drehen Sie die Überwurfmutter fest.
4. Stecken Sie das Solarmodul mit dem Erdspieß in die Erde.
5. Stecken Sie den Erdspieß vom Solar-Strauch auf den Solar-Strauch, wie im Kapitel „Auf einen Blick“ abgebildet.

6.

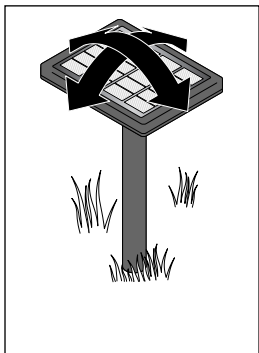

Richten Sie das Solarmodul so aus, dass möglichst viel Licht einfällt.

Aufstellort

Der Solar-Strauch mit LED-Blättern ist unabhängig von einer Stromquelle. Da der Solar-Strauch jedoch auf Sonneneinstrahlung angewiesen ist, müssen Sie folgende Punkte bedenken und beachten:

- Stellen Sie das Solarmodul an einen sonnigen Ort. Wählen Sie einen Aufstellort, an dem das Solarmodul tagsüber möglichst lange direkter Sonnenbestrahlung ausgesetzt ist.
- Vermeiden Sie einen Aufstellort, der vollständig oder weitgehend im Schatten liegt (Bäume, Dachfirst etc.). Stellen Sie das Solarmodul nicht auf die Nordseite eines Gebäudes. Dort herrscht tagsüber nicht genug Sonnenlicht.
- Nachts sollte das Solarmodul nicht ständig von anderen Lichtquellen angestrahlt werden, z.B. durch einen starken Spot, der eine Garageneinfahrt beleuchtet, o.Ä. Bedenken Sie, dass sich viele Lichtquellen erst mitten in der Nacht zeit- oder bewegungsabhängig einschalten.
- Stecken Sie den Erdspieß des Solarmoduls und den Erdspieß des Solar-Strauchs möglichst tief in feste Erde, damit Solarmodul und Solar-Strauch auch bei starkem Wind stehen bleiben.

Gebrauch

- ▷ Schieben Sie den Ein-/Aus-Schalter unter der Gummiabdeckung auf der Unterseite des Solarmoduls auf **ON**, um den Solar-Strauch mit LED-Blättern zu aktivieren.

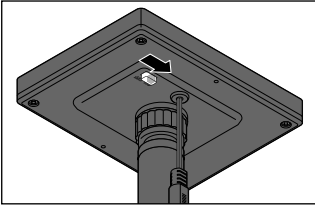

Dies ist die Standardstellung, in der der Solar-Strauch vollautomatisch arbeitet:

- Bei beginnender Dunkelheit schalten sich die LED-Blätter ein.
- Bei beginnender Helligkeit schaltet sich die LED-Blätter aus.

- ▷ Um den Solar-Strauch mit LED-Blättern ggf. zu deaktivieren, schieben Sie den Ein-/Aus-Schalter auf **OFF**.

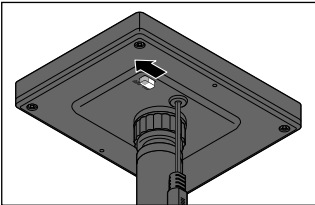

Der Solar-Strauch ist nun dauerhaft ausgeschaltet. Bei ausreichender Helligkeit wird das Akku-Pack weiterhin geladen.

Akku-Pack laden

- Achten Sie darauf, dass immer möglichst viel Licht auf das Solarmodul fällt. Richten Sie das Solarmodul ggf. neu aus.
- Abhängig vom Wetter und der Sonnenstärke kann es einige Stunden dauern, bis das Solarmodul den Akku-Pack vollständig aufgeladen hat.
- Im Winter oder bei mehreren trüben Tagen hintereinander kann es vorkommen, dass der Akku-Pack nicht ausreichend geladen wird. Sie können dann wie folgt vorgehen:
 - a) Schalten Sie den Solar-Strauch für einige Tage aus. Denn auch im ausgeschalteten Zustand wird der Akku-Pack geladen.
 - b) Lassen Sie das Solarmodul unter einer eingeschalteten Zimmerleuchte mit herkömmlicher Glühlampe oder Halogenlampe aufladen. Halten Sie dabei den auf der Zimmerleuchte angegebenen Mindestabstand zu brennbaren Materialien ein.

Das Solarmodul kann nicht unter einer Energiesparlampe oder einer Leuchtstoffröhre geladen werden.

Reinigen

VORSICHT - Sachschaden

Verwenden Sie zum Reinigen keine scharfen Chemikalien, aggressive oder scheuernde Reinigungsmittel.

- ▷ Wischen Sie den Solar-Strauch mit den LED-Blättern und das Solarmodul bei Bedarf mit einem leicht angefeuchteten Tuch ab.

Akku-Pack ausbauen / wechseln



WARNUNG - Verletzungsgefahr

Betreiben Sie den Solar-Strauch nicht mit normalen Batterien, die nicht wiederaufladbar sind. Explosionsgefahr!

VORSICHT - Sachschaden

Das Solarmodul selbst und die 4 Schrauben sind mit Dichtungen ausgestattet. Stellen Sie sicher, dass die Dichtungen sauber sind und korrekt sitzen, um die Wasserdichtigkeit zu gewährleisten.

Der Akku-Pack ist für einen langen Betrieb ausgelegt. Bei einer langen Nutzungsdauer kann es jedoch erforderlich sein, den Akku-Pack zu wechseln. Akkus unterliegen einem natürlichen Verschleiß und die Leistung kann nachlassen.

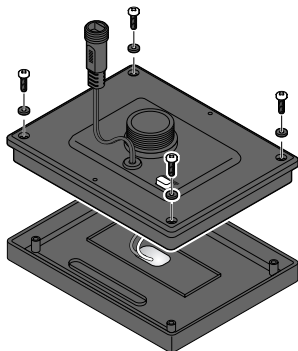

1. Drehen Sie das Solarmodul vom Erdspieß ab.
2. Schieben Sie den Ein-/Aus-Schalter auf **OFF**.
3. Lösen Sie die Schrauben auf der Unterseite des Solarmoduls mit einem Kreuzschlitzschraubendreher und nehmen Sie die Abdeckung vorsichtig ab. Nehmen Sie ggf. einen Schlitzschraubendreher zur Hilfe, um das Solarmodul aufzuhebeln. Achten Sie dabei darauf, keine Kabel abzureißen!

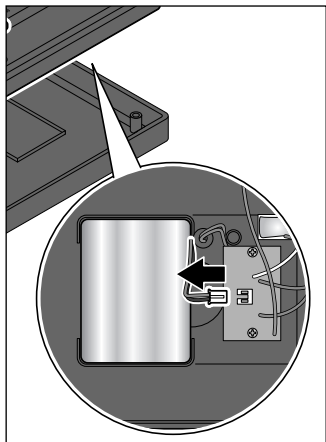

4. Ziehen Sie den Stecker des Akku-Packs ab. Nehmen Sie ggf. eine Flachzange zur Hilfe.
5. Stecken Sie den des neuen Akku-Packs ein. Ein neues Akku-Pack können Sie im Tchibo Repair Center bestellen (siehe Kapitel „Garantie“).

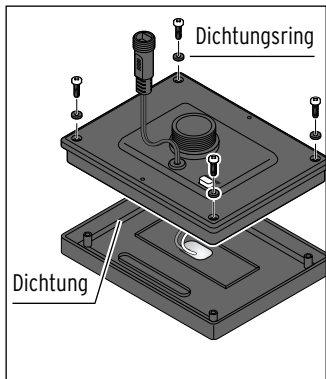

6. Setzen Sie die Abdeckung wieder auf das Solarmodul und drehen Sie die Schrauben fest. Achten Sie auf den korrekten Sitz der Dichtung des Solarmoduls und der Dichtungsringe der Schrauben.
7. Schieben Sie den Ein-/Aus-Schalter auf der Unterseite des Solarmoduls wieder auf **ON**, um den Solar-Strauch zu aktivieren.

8. Befestigen Sie das Solarmodul wieder auf dem Erdspieß.

Störung / Abhilfe

Die LED-Blätter leuchten nicht.	<ul style="list-style-type: none">• Umgebung zu hell? Prüfen Sie, ob das Licht anderer Leuchtquellen (z.B. Straßenlaternen oder zeit- bzw. bewegungsgesteuerte Außenleuchten) auf das Solarmodul fällt. Wechseln Sie ggf. den Standort.• Fällt ausreichend Licht auf das Solarmodul? Richten Sie das Solarmodul ggf. neu aus; wechseln Sie ggf. den Standort.• Akku-Pack nicht vollständig geladen? Schalten Sie den Solar-Strauch für einige Tage aus, damit sich der Akku-Pack wieder vollständig aufladen können. Laden Sie das Solarmodul ggf. unter einer eingeschalteten Zimmerleuchte auf.
Die LED-Blätter leuchten nur schwach.	<ul style="list-style-type: none">• Akku-Pack nicht vollständig geladen? Schalten Sie den Solar-Strauch für einige Tage aus, damit sich der Akku-Pack wieder vollständig aufladen können. Laden Sie das Solarmodul ggf. unter einer eingeschalteten Zimmerleuchte auf.
LED defekt.	<ul style="list-style-type: none">• Die LEDs können nicht ausgetauscht werden.
Die Leistung schwankt jahreszeitenabhängig.	<ul style="list-style-type: none">• Das ist wetterbedingt und kein Fehler. Im Sommer sind die Wetterbedingungen am günstigsten, im Winter eher ungünstig.

Entsorgen

Der Artikel, seine Verpackung und der eingebaute Akku wurden aus wertvollen Materialien hergestellt, die wiederverwertet werden können. Dies verringert den Abfall und schont die Umwelt.

Entsorgen Sie die **Verpackung** sortenrein. Nutzen Sie dafür die örtlichen Möglichkeiten zum Sammeln von Papier, Pappe und Leichtverpackungen.



Geräte, die mit diesem Symbol gekennzeichnet sind, dürfen nicht mit dem Hausmüll entsorgt werden!

Sie sind gesetzlich dazu verpflichtet, Altgeräte getrennt vom Hausmüll zu entsorgen. Informationen zu Sammelstellen, die Altgeräte kostenlos entgegennehmen, erhalten Sie bei Ihrer Gemeinde- oder Stadtverwaltung.

Wir sind Mitglied des Rücknahmesystems take-e-back. Weitere Informationen dazu finden Sie unter www.tchibo.de/entsorgung.



Batterien und Akkus gehören nicht in den Hausmüll!

Sie sind gesetzlich dazu verpflichtet, leere Batterien und Akkus bei einer Sammelstelle Ihrer Gemeinde- oder Stadtverwaltung oder beim batterievertreibenden Fachhandel abzugeben.

Bauen Sie den Akku-Pack wie im Kapitel „Akku-Pack ausbauen / wechseln“ beschrieben aus und entsorgen Sie Akku-Pack und Gerät getrennt.

Technische Daten

Modell: 370 919

Energieversorgung

Solarmodul: 5 V, 1 W

Akku: 3x 1,2 V NiMH, 3,6 V / 1000 mAh

Spritzwasserschutz: IPX4

Schutzklasse: III 

Leuchtmittel: LED

Umgebungstemperatur: -10 bis +40 °C

Made exclusively for: Tchibo GmbH, Überseering 18,
22297 Hamburg, Germany
www.tchibo.de

Im Zuge von Produktverbesserungen behalten wir uns technische und optische Veränderungen am Artikel vor.



Garantie

Die Tchibo GmbH übernimmt **3 Jahre Garantie** ab Kaufdatum.

Tchibo GmbH, Überseering 18, 22297 Hamburg, Germany

Innerhalb der Garantiezeit beheben wir kostenlos alle Material- oder Herstellfehler. Voraussetzung für die Gewährung der Garantie ist die Vorlage eines Kaufbelegs von Tchibo oder eines von Tchibo autorisierten Vertriebspartners.

Diese Garantie gilt innerhalb der EU, der Schweiz und in der Türkei. Sollte sich wider Erwarten ein Mangel herausstellen, füllen Sie bitte den beigefügten Service-Scheck aus. Schicken Sie ihn zusammen mit einer Kopie des Kaufbelegs und dem sorgfältig verpackten Artikel an das Tchibo Repair Center. Wenn Sie den Artikel **innerhalb Deutschlands** verschicken, füllen Sie bitte den DHL-Versandschein aus, kleben ihn auf das Paket und versenden Sie den Artikel kostenfrei per DHL.

Von der Garantie ausgenommen sind Schäden, die auf unsachgemäßer Behandlung beruhen, sowie Verschleißteile / Verbrauchsmaterial. Diese können Sie unter der angegebenen Rufnummer bestellen. Nichtgarantiereparaturen können Sie gegen individuelle Berechnung zum Selbstkostenpreis vom Tchibo Repair Center durchführen lassen.

Die gesetzlichen Gewährleistungsrechte werden durch diese Garantie nicht eingeschränkt.



Der Artikel wird in dem genannten Tchibo Repair Center repariert. Bitte senden Sie ihn direkt an das für Ihr Land zuständige Repair Center. Nur dann kann eine zügige Bearbeitung und Rücksendung erfolgen.

Für Produktinformationen, Zubehörbestellungen oder Fragen zur Serviceabwicklung rufen Sie bitte unseren Tchibo Kundenservice an. Bei Rückfragen geben Sie die Artikelnummer an.

Tchibo Repair Center und Kundenservice

Artikelnummer: **370 919**

Deutschland Österreich Schweiz

Deutschland



0800 - 334 49 95

(kostenfrei)

**TCHIBO
REPAIR CENTER
SYNERLOGIS
Am Jägersberg 16
24161 Altenholz bei Kiel
DEUTSCHLAND**

Montag - Sonntag
(auch an Feiertagen)
von 8.00 bis 22.00 Uhr
E-Mail: service@tchibo.de

Österreich



0800 - 711 020 012

(kostenfrei)

**TCHIBO
REPAIR CENTER
ALTENHOLZ
Paketfach 90
4005 Linz
ÖSTERREICH**

Montag - Sonntag
(auch an Feiertagen)
von 8.00 bis 22.00 Uhr
E-Mail: service@tchibo.at

Schweiz



0800 - 22 44 44

(kostenfrei)

**TCHIBO
REPAIR CENTER
SCHWEIZ
Hirsrütiweg
4303 Kaiseraugst
SCHWEIZ**

Montag - Sonntag
(auch an Feiertagen)
von 7.00 bis 22.00 Uhr
E-Mail: service@tchibo.ch

**DHL-Versandschein - nur innerhalb
Deutschlands**

- 1. Schneiden Sie dieses Blatt aus.**
- 2. Schreiben Sie Ihren Namen und Ihre Adresse darauf.**
- 3. Kleben Sie das Blatt auf Ihr Paket.**
- 4. Bringen Sie das Paket zur Post, lassen eine Paketnummer aufbringen und versenden es kostenfrei per DHL.**

Wichtig: Der Strichcode darf nicht beschrieben oder überklebt werden. Der Versand ist nur innerhalb Deutschlands möglich!





Name _____

Straße, Nr. _____

PLZ, Ort _____

UNFREI-Paketmarke anbringen

Unfrei

E	einziehendes Entgelt EUR
----------	-----------------------------------

Paketzentrum 24

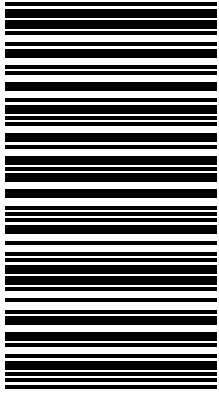

24161.070.999.02 5

TCHIBO REPAIR CENTER
Synerlogis GmbH & Co. KG
Am Jägersberg 999
24161 Altenholz
DEUTSCHLAND



DHL-Versandschein - nur innerhalb Deutschlands

Service-Scheck

Bitte den Scheck in Blockschrift ausfüllen und mit dem Artikel einsenden.

Name, Vorname _____

Straße, Nr. _____

PLZ, Ort _____

Land _____

Tel. (tagsüber) _____

Liegt kein Garantiefall vor*: (bitte ankreuzen)

- Artikel bitte unrepariert zurücksenden.
- Bitte Kostenvoranschlag erstellen, wenn Kosten von über EUR 15,-/SFR 17,- entstehen.

*Sie tragen die Kosten für die Rücksendungen von Artikeln, die sich außerhalb der Garantie und Gewährleistung befinden.



Service-Scheck

Bitte den Scheck in Blockschrift ausfüllen und mit dem Artikel einsenden.

Artikelnummer: **370 919**
Deutschland Österreich Schweiz

Fehlerangabe _____

Kaufdatum _____

Datum/Unterschrift _____

