

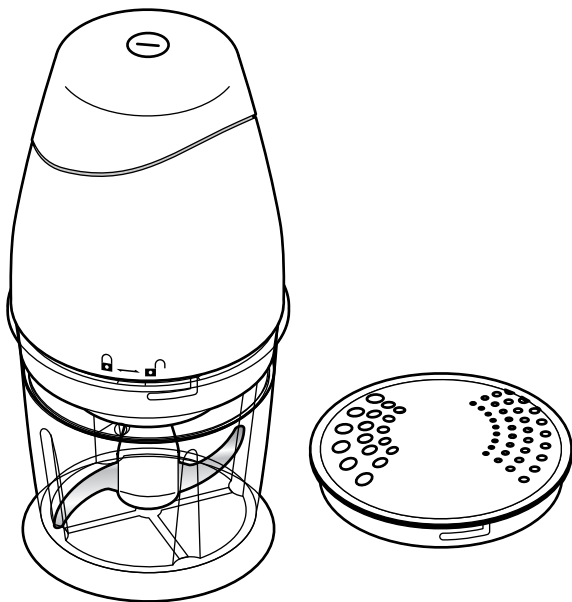

Multizerkleinerer



Bedienungsanleitung und Garantie

Liebe Kundin, lieber Kunde!

Ihr neuer Multizerkleinerer ist ein wirklich praktischer Küchenhelfer, denn er ist ideal für das schnelle Hacken und Zerkleinern von kleinen Nahrungsmittelmengen.

Der Multizerkleinerer arbeitet dabei äußerst schnell, manche Speisen werden in einer Sekunde verarbeitet.

Wir wünschen Ihnen viel Freude mit Ihrem neuen Küchenhelfer.

Ihr Tchibo Team



www.tchibo.de/anleitungen

Inhalt

3	Zu dieser Anleitung	14	Störung / Abhilfe
4	Sicherheitshinweise	15	Technische Daten
8	Tipps und Hinweise für den optimalen Gebrauch	15	Entsorgen
9	Auf einen Blick (Lieferumfang)	16	Garantie
10	Vor dem ersten Gebrauch	21	Tchibo Repair Center und Kundenberatung
11	Gebrauch		
13	Reinigen		
13	Motor reinigen		
13	Behälter, Deckel und Streuaufsatz reinigen		
14	Messereinsatz reinigen		

Zu dieser Anleitung

Der Artikel ist mit Sicherheitsvorrichtungen ausgestattet. Lesen Sie trotzdem aufmerksam die Sicherheitshinweise und benutzen Sie den Artikel nur wie in dieser Anleitung beschrieben, damit es nicht versehentlich zu Verletzungen oder Schäden kommt.

Bewahren Sie diese Anleitung zum späteren Nachlesen auf.

Bei Weitergabe des Artikels ist auch diese Anleitung mitzugeben.

Zeichen in dieser Anleitung:



Dieses Zeichen warnt Sie vor Verletzungsgefahren.



Dieses Zeichen warnt Sie vor Verletzungsgefahren durch Elektrizität.

Das Signalwort **GEFAHR** warnt vor möglichen schweren Verletzungen und Lebensgefahr.

Das Signalwort **WARNUNG** warnt vor Verletzungen und schweren Sachschäden.

Das Signalwort **VORSICHT** warnt vor leichten Verletzungen oder Beschädigungen.



So sind ergänzende Informationen gekennzeichnet.



Verwendungszweck

Der Multizerkleinerer hackt oder püriert Gemüse wie Gurken, Kartoffeln, aber auch Nüsse, Obst, Kräuter etc. Zum Aufschlagen von Flüssigkeiten ist das Gerät nicht geeignet. Die Flüssigkeiten würden überlaufen.

Das Gerät ist für die Verarbeitung von haushaltsüblichen Mengen ausgelegt und für gewerbliche Zwecke nicht geeignet.

GEFAHR für Kinder und Personen mit eingeschränkter Fähigkeit Geräte zu bedienen

- Das Gerät darf nicht von Kindern verwendet werden. Kinder müssen beaufsichtigt werden, um sicherzustellen, dass sie nicht mit dem Gerät spielen. Halten Sie das Gerät und das Netzkabel von Kindern fern.
- Dieses Gerät darf nicht von Personen verwendet werden, die aufgrund ihrer physischen, sensorischen oder geistigen Fähigkeiten oder ihrer Unerfahrenheit oder Unkenntnis nicht in der Lage sind, es sicher zu benutzen.
- Die Messer sind sehr scharf. Bewahren Sie den Messereinsatz außerhalb der Reichweite von Kindern auf.
- Halten Sie Kinder von Verpackungsmaterial fern. Es besteht u.a. Erstickengefahr!

GEFAHR durch Elektrizität

- Tauchen Sie den Motor nicht in Wasser oder andere Flüssigkeiten. Der Motor darf nicht mit Wasser oder anderen Flüssigkeiten in Berührung kommen, da dann die Gefahr eines elektrischen Schlages besteht. Wenn Sie ihn vom Behälter abnehmen und abstellen, stellen Sie ihn stets auf eine trockene Fläche.
- Benutzen Sie das Gerät auch nicht in der Nähe eines Waschbeckens, nicht mit feuchten Händen oder wenn Sie auf einem feuchten Boden stehen. Sollte das Gerät feucht oder nass geworden sein, ziehen Sie sofort den Netzstecker aus der Steckdose, bevor Sie das Gerät berühren.
- Verwenden Sie das Gerät nicht im Freien.
- Schließen Sie das Gerät nur an eine vorschriftsmäßig installierte Steckdose an, deren Netzspannung mit den „Technischen Daten“ des Gerätes übereinstimmt.
- Achten Sie darauf, dass die verwendete Steckdose gut zugänglich ist, damit Sie im Bedarfsfall schnell den Netzstecker ziehen können.
- Nehmen Sie das Gerät nicht in Betrieb, wenn das Gerät oder Teile des Gerätes sichtbare Schäden aufweisen oder das Gerät heruntergefallen ist.

- Lassen Sie das Gerät nie unbeaufsichtigt am Stromnetz angeschlossen! Ziehen Sie immer den Stecker aus der Steckdose, wenn Sie es nicht benutzen, selbst wenn es nur für einen Moment ist.
- Nehmen Sie keine Veränderungen am Gerät vor. Auch das Netzkabel darf nicht selbst ausgetauscht werden. Lassen Sie Reparaturen nur vom Hersteller, vom Service Center oder einer Fachwerkstatt ausführen, um Gefährdungen zu vermeiden.
- Halten Sie das Gerät und das Netzkabel fern von Hitze, direkter Sonneneinstrahlung, Feuchtigkeit, scharfen Kanten und ähnlichem, um Beschädigungen zu vermeiden.

WARNUNG vor Verletzungen

- Die Messer sind sehr scharf. Gehen Sie beim Hantieren mit dem Messereinsatz, beim Reinigen des Messereinsatzes und beim Leeren des Behälters vorsichtig vor. Greifen Sie nie mit Ihren Händen direkt an die Messer.
- Die Messer laufen nach dem Ausschalten nach. Warten Sie den Stillstand ab, bevor Sie mit dem Gerät hantieren.
- Ziehen Sie immer den Stecker aus der Steckdose, ...
 - ... wenn Sie das Gerät nicht benutzen,
 - ... wenn Sie Zubehörteile einsetzen bzw. herausnehmen,

- ... bevor Sie das Gerät reinigen,
 - ... wenn Sie den Motor abnehmen,
 - ... wenn eine Störung auftritt oder bei Gewitter.
- Ziehen Sie dabei am Netzstecker, nicht am Netzkabel.
- Verwenden Sie nur das Original-Zubehör.

VORSICHT - Sachschäden

- Der Zerkleinerer ist für einen Kurzzeitbetrieb von maximal 90 Sekunden ausgelegt. Sollten Sie ihn länger benötigen, schalten Sie ihn zwischendurch aus und lassen ihn auf Raumtemperatur abkühlen.
- Es kann nicht völlig ausgeschlossen werden, dass manche Lacke, Kunststoffe oder Möbelpflegemittel das Material der rutschhemmenden Füße angreifen und aufweichen. Um unliebsame Spuren auf den Möbeln zu vermeiden, legen Sie deshalb ggf. eine rutschfeste Unterlage unter den Artikel.
- Verlegen Sie das Netzkabel so, dass das Gerät nicht heruntergerissen werden kann.

Tipps und Hinweise für den optimalen Gebrauch

- Das Gerät ist mit einem Sicherheitskontakt ausgestattet, der ein Einschalten des Gerätes verhindert, wenn der Deckel oder der Motor nicht korrekt aufgesetzt sind.
- Das Gerät ist nicht zum Zerkleinern von harten Zutaten wie Kaffeebohnen, Eis oder gefrorenen Speisen geeignet.
- Setzen Sie immer erst den Messereinsatz ein, bevor Sie das Speisegut einfüllen.
- Bei zu langer Verarbeitungszeit verflüssigen sich feuchte Speisen sehr leicht.
- Feuchtes Speisegut - wenn nötig - zwischendurch mit einem Löffel o.Ä. zur Mitte des Behälters zurückschieben. Auf keinen Fall die Finger dazu benutzen!
- Eine gleichmäßige Verarbeitung des Speisegutes wird durch das Einfüllen von gleich großen Stücken erreicht.
- Wenn Sie Zutaten pürieren möchten, müssen diese zuvor gekocht werden.
- Füllen Sie keine kochendheißen Flüssigkeiten ein.
- Überfüllen Sie den Behälter nicht.
- Lassen Sie das Gerät nicht leer laufen.

Auf einen Blick (Lieferumfang)

Ein-/Aus-Taste

Netzkabel

Motor

Deckel

Messereinsatz

Streuaufsatz

Behälter

Steg für
Messereinsatz

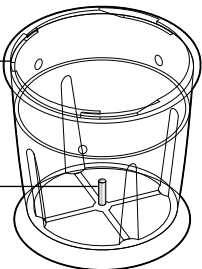
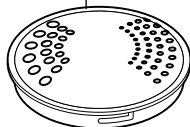
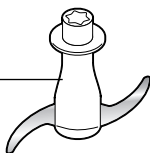
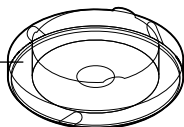
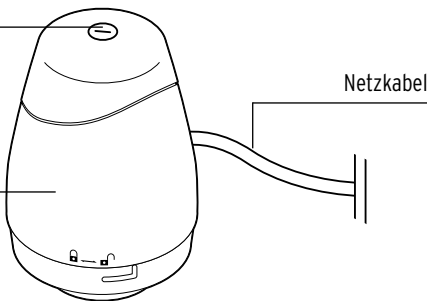

Vor dem ersten Gebrauch

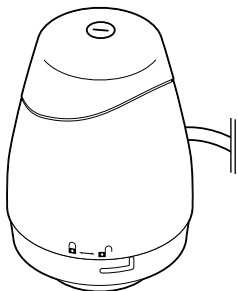

Vor dem ersten Gebrauch muss der Multizerkleinerer gereinigt werden.

- ▷ Entfernen Sie sämtliches Verpackungsmaterial.
1. Nehmen Sie den Motor vom Behälter.
 2. Drehen Sie dafür den Motor gegen den Uhrzeigersinn Richtung Schloss-offen-Symbol .
 3. Nehmen Sie den Deckel mit einer leichten Drehbewegung gegen den Uhrzeigersinn heraus.
 4. Nehmen Sie vorsichtig den Messereinsatz heraus.
 5. Reinigen Sie den Behälter, den Deckel, den Messereinsatz und den Streuaufsatz, wie im Kapitel „Reinigen“ beschrieben.

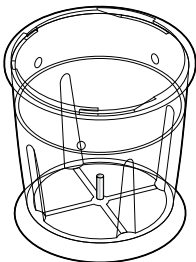
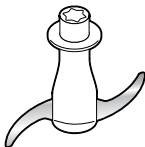
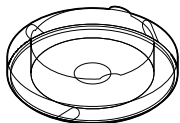

Gebrauch



GEFAHR - Lebensgefahr durch Stromschlag

- Der Motor darf nicht mit Wasser oder anderen Flüssigkeiten in Berührung kommen, da dann die Gefahr eines elektrischen Schlages besteht. Wenn Sie ihn vom Behälter abnehmen und abstellen, stellen Sie ihn stets auf eine trockene Fläche.

1. Nehmen Sie Motor und Deckel vom Behälter und stellen Sie den Behälter auf eine stabile, trockene und saubere Arbeitsfläche.
2. Stecken Sie den Messereinsatz mittig auf den Steg im Behälterboden.
3. Füllen Sie das Speisegut ein. Beachten Sie die maximale Füllhöhen-Markierung **-MAX.-** am Behälter.



- Zerteilen Sie das Speisegut ggf. grob, bevor Sie es einfüllen. Schneiden Sie größere Zutaten, wie z.B. Karotten, vor dem Einfüllen in Scheiben.

4. Setzen Sie den Deckel ein: Drehen Sie ihn im Uhrzeigersinn, bis die seitliche Führung greift und er richtig über den Messereinsatz rutscht.



- Das Gerät lässt sich nicht einschalten, wenn der Deckel nicht korrekt aufgesetzt ist.

5. Setzen Sie den Motor auf das Gerät, drehen Sie ihn im Uhrzeigersinn bis zum Anschlag Richtung Schloss-zu-Symbol .
6. Stecken Sie den Netzstecker in eine gut erreichbare Steckdose.

VORSICHT - Sachschaden

- Benutzen Sie den Zerkleinerer max. 90 Sekunden ohne Pause. Bei längerem Gebrauch schalten Sie ihn zwischendurch aus und lassen ihn auf Raumtemperatur abkühlen.

7. Drücken Sie den Ein-/Aus-Taster ① herunter.

Beachten Sie:

- Feuchtes oder weiches Speisegut lässt sich am besten bearbeiten, indem Sie mehrmals kurz den Ein-/Aus-Taster drücken.
- Der Multizerkleinerer arbeitet äußerst schnell, manche Speisen werden innerhalb einer Sekunde verarbeitet.

8. Lassen Sie den Ein-/Aus-Taster ① los, um das Gerät auszuschalten.



WARNUNG - Verletzungsgefahr

- Ziehen Sie den Netzstecker aus der Steckdose, bevor Sie den Motor abnehmen.
- Warten Sie den Stillstand des Messereinsatzes ab, bevor Sie weiter mit dem Gerät hantieren.

9. Ziehen Sie den Netzstecker aus der Steckdose.

10. Nehmen Sie Motor und Deckel ab und den Messereinsatz heraus.

11. Leeren Sie den Behälter oder ...

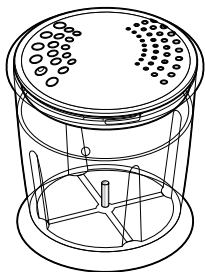

... setzen Sie zum Streuen den Streuaufsatz auf und drehen Sie ihn im Uhrzeigersinn bis zum Anschlag.

So können Sie den Behälter als Streuer nutzen.

Reinigen

Motor reinigen



GEFAHR - Lebensgefahr durch Stromschlag

- Ziehen Sie den Netzstecker aus der Steckdose, bevor Sie das Gerät reinigen.
- Tauchen Sie den Motor nicht in Wasser oder andere Flüssigkeiten. Schützen Sie ihn auch vor Tropf- und Spritzwasser.

VORSICHT - Sachschaden

- Benutzen Sie zum Reinigen niemals Scheuermittel oder Tücher mit einer angerauten Oberfläche.

- ▷ Wischen Sie das Gehäuse bei Bedarf mit einem leicht mit Wasser angefeuchteten Tuch ab. Verwenden Sie eventuell ein wenig Geschirrspülmittel.

Behälter, Deckel und Streuaufsatz reinigen

- ▷ Waschen Sie Behälter, Deckel und Streuaufsatz in warmem Wasser unter Zusatz eines Spülmittels ab oder reinigen Sie die Teile in der Geschirrspülmaschine.
- ▷ Lassen Sie die Teile gut trocknen, bevor Sie das Gerät wieder zusammensetzen, da sich durch Restfeuchte Schimmel bilden kann.

Beachten Sie:

- Die Verarbeitung von Lebensmitteln mit intensiver Eigenfarbe, wie z.B. Karotten, kann dazu führen, dass diese auf die Kunststoffteile abfärbt. Reinigen Sie in solchen Fällen den Multizerkleinerer möglichst sofort, um Verfärbungen zu beseitigen.
- Durch härtere, reibende Speisen kann der Behälter mit der Zeit ein trübes Aussehen bekommen. Dies ist normal und beeinträchtigt nicht die Funktion.

Messereinsatz reinigen



WARNUNG - Verletzungsgefahr

- Handhaben Sie den Messereinsatz vorsichtig. Um Verletzungen zu vermeiden, sollte das Spülwasser so klar sein, dass Sie den Messereinsatz beim Spülen sehen können.

- Reinigen Sie den Messereinsatz wie Behälter, Deckel und Streuaufsatz.

Störung / Abhilfe

Keine Funktion.

- Stecker in der Steckdose?
- Sind Deckel und Motor korrekt aufgesetzt?



WARNUNG - Verletzungsgefahr

- Ziehen Sie den Netzstecker aus der Steckdose, bevor Sie versuchen, folgende Störung zu beseitigen.

Messereinsatz dreht sich schwer oder gar nicht.

- Befindet sich ein Hindernis im Behälter?
- Sitzt der Einsatz richtig und kann sich frei drehen?
- Zuviel Speisegut im Behälter?
- Speisegut ungeeignet zur Verarbeitung mit diesem Gerät? Harte Lebensmittel wie z.B. Kaffeebohnen oder Eiswürfel sind nicht geeignet.

Technische Daten

Modell:	340 521 / 345 003
Netzspannung:	230-240 V ~ 50 Hz
Leistung:	160 Watt
Schutzklasse:	II 
Kurzzeitbetrieb:	90 Sekunden
Umgebungstemperatur:	+10 bis +40 °C
Made exclusively for:	Tchibo GmbH, Überseering 18, 22297 Hamburg, www.tchibo.de

Im Zuge von Produktverbesserungen behalten wir uns technische und optische Veränderungen am Artikel vor.



Entsorgen

Der Artikel und seine Verpackung wurden aus wertvollen Materialien hergestellt, die wiederverwertet werden können. Dies verringert den Abfall und schont die Umwelt.

Entsorgen Sie die **Verpackung** sortenrein. Nutzen Sie dafür die örtlichen Möglichkeiten zum Sammeln von Papier, Pappe und Leichtverpackungen.



Geräte, die mit diesem Symbol gekennzeichnet sind, dürfen nicht mit dem Hausmüll entsorgt werden!

 Sie sind gesetzlich dazu verpflichtet, Altgeräte getrennt vom Hausmüll zu entsorgen. Informationen zu Sammelstellen, die Altgeräte kostenlos entgegennehmen, erhalten Sie bei Ihrer Gemeinde- oder Stadtverwaltung.

Garantie

Die Tchibo GmbH übernimmt **3 Jahre Garantie** ab Kaufdatum.

Tchibo GmbH, Überseering 18, 22297 Hamburg, Germany

Innerhalb der Garantiezeit beheben wir kostenlos alle Material- oder Herstellfehler. Voraussetzung für die Gewährung der Garantie ist die Vorlage eines Kaufbelegs von Tchibo oder eines von Tchibo autorisierten Vertriebspartners.

Diese Garantie gilt innerhalb der EU, der Schweiz und in der Türkei. Sollte sich wider Erwarten ein Mangel herausstellen, füllen Sie bitte den beigegefügt Service-Scheck aus. Schicken Sie ihn zusammen mit einer Kopie des Kaufbelegs und dem sorgfältig verpackten Artikel an das Tchibo Repair Center.

Wenn Sie den Artikel **innerhalb Deutschlands** verschicken, füllen Sie bitte den DHL-Versandschein aus, kleben ihn auf das Paket und versenden Sie den Artikel kostenfrei per DHL.

Von der Garantie ausgenommen sind Schäden, die auf unsachgemäßer Behandlung beruhen, sowie Verschleißteile / Verbrauchsmaterial. Diese können Sie unter der angegebenen Rufnummer bestellen.

Nichtgarantiereparaturen können Sie gegen individuelle Berechnung zum Selbstkostenpreis vom Tchibo Repair Center durchführen lassen.

Die gesetzlichen Gewährleistungsrechte werden durch diese Garantie nicht eingeschränkt.



Der Artikel wird in dem genannten Tchibo Repair Center repariert. Bitte senden Sie ihn direkt an das für Ihr Land zuständige Repair Center. Nur dann kann eine zügige Bearbeitung und Rücksendung erfolgen. Für Produktinformationen, Zubehörbestellungen oder Fragen zur Serviceabwicklung rufen Sie bitte unsere Tchibo Kundenberatung an. Bei Rückfragen geben Sie die Artikelnummer an.

DHL-Versandschein - nur innerhalb Deutschlands

- 1. Schneiden Sie dieses Blatt aus.**
- 2. Schreiben Sie Ihren Namen und Ihre Adresse darauf.**
- 3. Kleben Sie das Blatt auf Ihr Paket.**
- 4. Bringen Sie das Paket zur Post, lassen eine Paketnummer aufbringen und versenden es kostenfrei per DHL.**

Wichtig: Der Strichcode darf nicht beschrieben oder überklebt werden.
Der Versand ist nur innerhalb Deutschlands möglich!





Name _____

Straße, Nr. _____

PLZ, Ort _____

UNFREI-Paketmarke anbringen

Unfrei

E	einziehendes Entgelt EUR
----------	-----------------------------------

Paketzentrum 56

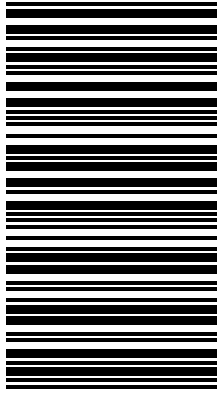

54343.044.500.02 4

TCHIBO REPAIR CENTER
Euro-Repair
Europa-Allee 500
54343 Föhren
DEUTSCHLAND



DHL-Versandschein - nur innerhalb Deutschlands

Service-Scheck

Bitte den Scheck in Blockschrift ausfüllen und mit dem Artikel einsenden.

Name, Vorname

Straße, Nr.

PLZ, Ort

Land

Tel. (tagsüber)

Liegt kein Garantiefall vor*: (bitte ankreuzen)

- Artikel bitte unrepariert zurücksenden.
- Bitte Kostenvoranschlag erstellen, wenn Kosten von über EUR 15,-/SFR 17,- entstehen.

*Sie tragen die Kosten für die Rücksendungen von Artikeln, die sich außerhalb der Garantie und Gewährleistung befinden.



Service-Scheck

Bitte den Scheck in Blockschrift ausfüllen und mit dem Artikel einsenden.

Artikelnummer: 340 521 / 345 003
Deutschland Österreich Schweiz

Fehlerangabe

Kaufdatum

Datum/Unterschrift



Tchibo Repair Center und Kundenberatung

Artikelnummer: 340 521 / 345 003
Deutschland Österreich Schweiz

Deutschland

**TCHIBO
REPAIR CENTER EURO REPAIR
Europa-Allee 77
54343 Föhren
DEUTSCHLAND**

 **0800 - 300 01 11**
(kostenfrei)

FAX: 0800 - 40 41 00 9
(kostenfrei)

Montag - Sonntag
(auch an Feiertagen)
von 8.00 bis 22.00 Uhr
E-Mail: TCM-Service@tchibo.de

Österreich

**TCHIBO
REPAIR CENTER EURO REPAIR
Europa-Allee 77
54343 Föhren
DEUTSCHLAND**

 **0800 - 711 020 012**
(kostenfrei)

Montag - Sonntag
(auch an Feiertagen)
von 8.00 bis 22.00 Uhr
E-Mail: kundenservice@tchibo.at

Schweiz

**TCHIBO
REPAIR CENTER SCHWEIZ
Hirsrütiweg
4303 Kaiseraugst
SCHWEIZ**

 **0844 - 22 55 82**
(Festnetzтарif)

Montag - Sonntag
(auch an Feiertagen)
von 8.00 bis 22.00 Uhr
E-Mail: kundenservice@tchibo.ch



www.tchibo.de/anleitungen

Artikelnummer :
340 521 / 345 003

Made exclusively for:

Tchibo GmbH, Überseering 18, 22297 Hamburg, Germany
www.tchibo.de